

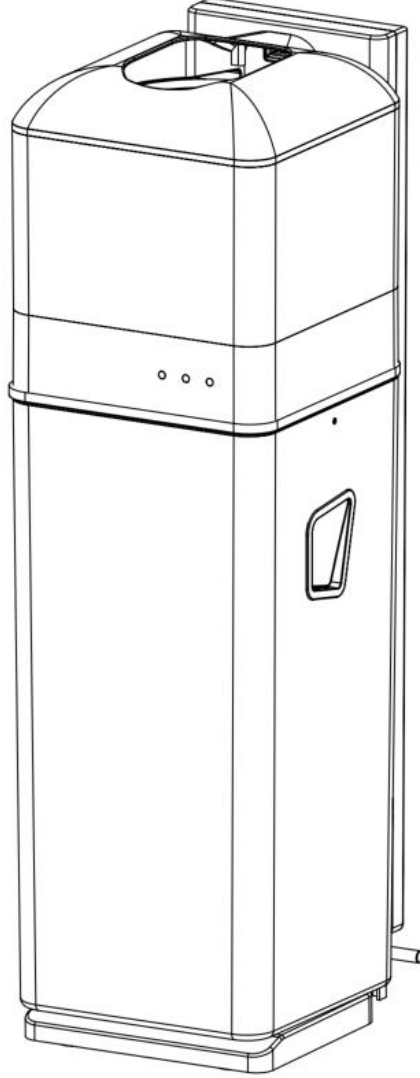

i-bin hygiene¹⁵

حاوية صحية ثورية للسيدات

دليل المستخدم



i-team hygiene and services.

B.V

Hoppenkuil 27b, 5626 DD Eindhoven, The Netherlands

هاتف: 31402662400+

بريد إلكتروني: hello@i-teamhygiene.com





قم بمسح رمز QR أدناه للتعرف على اللغات
المختلفة لهذا الدليل



بريد إلكتروني: hello@i-teamhygiene.com
إنترنت: www.i-teamhygiene.com

التاريخ: ديسمبر 2023
الإصدار: v3.0

دليل المستخدم الأصلي، مكتوب باللغة الإنجليزية
i-team hygiene and services B.V.
Hoppenkuil 27b, 5626 DD Eindhoven, The Netherlands
هاتف: +31402662400
الطراز: i-bin hygiene¹⁵
كود المنتج: IHBN.FCT.002xx (أساسي)،

ميكروبان® هي علامة تجارية مسجلة لشركة منتجات Microban.



مقدمة

شكرًا لك على شراء i-bin hygiene¹⁵. يرجى قراءة معلومات السلامة وتعليمات المستخدم المهمة الواردة في هذا الدليل بعناية قبل استخدامه للمرة الأولى. يحتوي هذا الدليل على معلومات مهمة. يرجى الاحتفاظ به للرجوع إليها في المستقبل.

الغرض من دليل الخدمة

يتمثل الغرض من دليل المستخدم في تزويد المستخدم بالمعلومات بطريقة يتم من خلالها استخدام i-bin hygiene بشكل صحيح وفعال وآمن، حتى في حالة سوء الاستخدام المتوقع بشكل معقول، كما هو موضح في القسم 1.2 من هذا الدليل.

يحتوي دليل المستخدم على تعليمات بخصوص:

- السلامة الشخصية للمشغل
- الاستخدام المقصود وغير المقصود لـ i-bin hygiene
- تعليمات الاستخدام اليومي
- تعليمات الصيانة
- شروط التخزين
- التخلص من i-bin hygiene

يجب مراعاة هذه التعليمات لتجنب المخاطر التي قد تؤدي إلى أضرار جسدية و/أو مادية.

الجمهور المستهدف

تم تصميم دليل المستخدم لمستخدمي i-bin hygiene¹⁵ وكذلك الشركاء والمستوردين.

مشغلو i-bin hygiene

يتولى تشغيل i-bin hygiene¹⁵ فقط شخص قرأ التعليمات الواردة في هذا الدليل وفهمها بشكل صحيح أو تلقى تدريبًا على يد مشغل ذي خبرة قرأ التعليمات الواردة في هذا الدليل وفهمها.



دليل القراءة

تُستخدم الرموز والمصطلحات التالية في هذا الدليل لتنبيه القارئ إلى المسائل المتعلقة بالسلامة والمعلومات المهمة:

الرمز	المصطلح	التوضيح
	إنذار	يشير إلى موقف خطير قد يؤدي، إذا لم يتم اتباع تعليمات السلامة، إلى إصابة المشغل أو المارة وإلحاق أضرار خفيفة أو متوسطة بالمنتج أو البيئة.
	تحذير	يشير إلى موقف خطير قد يؤدي، إذا لم يتم اتباع تعليمات السلامة، إلى حدوث ضرر خفيف و/أو متوسط للمنتج أو البيئة.
	انتباه	يشير إلى حالة المسؤولية، حيث لا يمكن مساءلة الشركة المصنعة أو شركائها والشركات التابعة لها عن الأضرار الناجمة عن عدم الامتثال.
	البطاريات	تشير إلى جهاز يعمل بالبطارية، ويجب شحن البطاريات وفقاً للتعليمات الواردة في دليل استخدام شاحن البطاريات المنفصل من الفئة الأولى. يجب التخلص من البطاريات وفقاً للقوانين واللوائح المحلية لديك.
	سطح ساخن	يشير إلى أنّ هذا الجزء من الجهاز يمكن أن يصبح ساخناً. يُنصح بعدم لمس هذا الجزء من الماكينة بأيدي عارية.
	مغناطيس قوي	يشير إلى أن الجهاز يحتوي على مغناطيس قوي. يمكن أن يتسبب ذلك في توقف أجهزة ضبط نبضات القلب عن العمل أو إتلاف البيانات الإلكترونية، مثل المعلومات المخزنة في تصاريح الوصول.



جدول المحتويات

3	مقدمة
3	الغرض من دليل الخدمة
3	الجمهور المستهدف
3	مشغلو i-bin hygiene
4	دليل القراءة
7	1 مقدمة
7	1.1 الاستخدام المقصود للمنتج
7	1.2 الاستخدام غير المقصود للمنتج
8	1.3 العمر الافتراضي
8	1.4 التعديلات
9	1.5 المواصفات
9	1.6 الضمان
9	1.7 تعريف المنتج
10	2 الوصف
10	3 السلامة
11	3.1 تعليمات السلامة العامة
11	3.1.1 الاستخدام الداخلي
11	3.1.2 المستخدمون
11	3.1.3 البطارية
12	3.2 المخاطر أثناء التشغيل
12	3.3 المخاطر بعد التشغيل
12	3.3.1 إزالة البطارية
12	3.3.2 الحذر عند التخزين
13	4 النقل والتخزين
13	4.1 تعليمات عامة
14	5 التجميع والتركيب
14	5.1 الإخراج من العلبة
15	5.2 التجميع
15	5.2.1 البطارية
15	5.2.2 تركيب البطارية
17	5.3 في حالة التثبيت على الحائط
19	5.4 في حالة التثبيت على الحائط باستخدام المصقات
20	6 التشغيل



20	تركيب الدرج	6.1
22	متى يتم تفريغ الصندوق؟	6.2
24	تثبيت الحقيبة ذات الرباط	6.3
25	(إعادة) وضع كوب <i>i-scent</i>	6.4
26	الصيانة	7
26	التنظيف	7.1
26	استبدال الدرج	7.2
26	استبدال البطارية	7.3
27	استكشاف الأخطاء وإصلاحها	8
28	التفكيك والتخلص	9
29	المرفقات	10
29	شهادة سي إي	10.1



1 مقدمة

يُعد 15 i-bin hygiene آلة آمنة وسهلة الاستخدام. يساعدك هذا الدليل على بدء التشغيل ويشرح إجراءات التشغيل والصيانة. ستندش من الاستخدام السريع والفعال لصندوق 15 i-bin hygiene الذي يعمل بالبطارية.

تم تصميم هذا الدليل لأولئك الذين يستخدمون 15 i-bin hygiene و/أو إجراء الصيانة اليومية. يجب قراءة الدليل بالكامل قبل الإجراءات الأولى. يصف الدليل الطريقة الصحيحة للاستخدام وتدابير السلامة والصيانة والنقل.

تستمر الشركة المصنعة في تحسين جميع منتجاتها بناءً على تجربة المستخدم وتعليقاته. 15 i-bin hygiene لديك قد ينشأ نتيجة اختلاف في النموذج أو من التغييرات المحتملة بسبب التطورات والابتكارات المستمرة.

1.1 الاستخدام المقصود للمنتج

يُعد 15 i-bin hygiene آلة متخصصة لتخزين النفايات الصحية الخاصة بك.

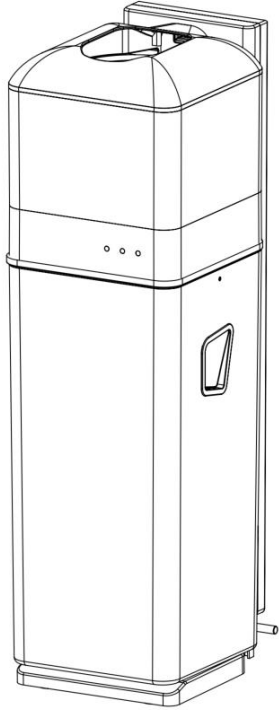

الشكل 1

1.2 الاستخدام غير المقصود للمنتج

إنذار
يمكن أن يكون للاستخدام غير المقصود عواقب على سلامة المشغلين والمارة وسيؤدي إلى إلغاء الضمان على المنتج.



- تجنب غمر المنتج في الماء أو السوائل الأخرى وعدم شطفه تحت الصنبور.
- تجنب وضع يديك أو أي عناصر أخرى في المنتج أثناء التعبئة التلقائية.
- تجنب وضع مواد قابلة للاشتعال أو المتفجرات في المنتج.
- تجنب محاولة إصلاح المنتج بنفسك أو تفكيك البطارية. سيؤدي القيام بذلك إلى إلغاء الضمان الخاص بك.
- هذا المنتج ليس لعبة وينبغي عدم استخدامه على هذا النحو.
- تجنب تفكيك البطارية أو تدميرها.



1.3 العمر الافتراضي

إذا استخدمت بطارية i-bin hygiene¹⁵ في الظروف العادية، يجب أن تستمر 14 يوماً على الأقل.

تحذير

لضمان التشغيل السليم والأمن طوال فترة i-bin hygiene¹⁵، يجب فحص المنتج من قبل شريك i-team معتمد كل 3 أشهر.



1.4 التعديلات

لا يجوز إجراء تعديلات على تصميم i-bin hygiene¹⁵ دون استشارة وإذن من الشركة المصنعة. وهذا يؤثر على الضمان، راجع القسم 1.6 من هذا الدليل.

1.5 المواصفات

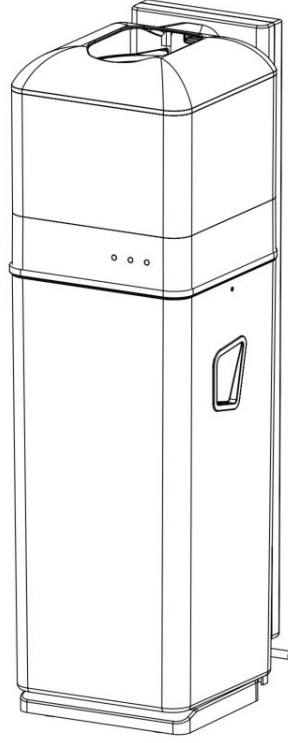

الشكل 2

تعريف المنتج:	IHBN.FCT.002xx (أساسي)
اسم المنتج:	i-bin hygiene ¹⁵
الطراز:	النسخة الأساسية
حجم المنتج:	20 × 23,5 × 65,5 سم
الوزن (بما في ذلك البطاريات):	4 كجم
السعة:	15 لتر
بطارية ليثيوم أيون:	تيار مستمر (11.1 فولت، 4400 مللي أمبير، 48.84 واط/ساعة)
قدرة البطارية:	1 بطارية
التيار الشاحن:	1 أ
المدخل:	11.1 فولت (تيار مستمر)، 1 أمبير
وقت الشحن:	5 ساعات
عدد الدورات:	< 750

1.6 الضمان

ينبغي استخدام i-bin hygiene¹⁵ على النحو المنشود والموصوف في هذا الدليل. i-bin hygiene¹⁵ في الهواء الطلق سيلغي الضمان على المنتج.

1.7 تعريف المنتج

يمكن العثور على الرقم التسلسلي وتاريخ الإنتاج على الملصق الموجود على الجزء الخلفي من i-bin.

2 الوصف

يتكون i-bin hygiene¹⁵ المدمج من ثلاثة أجزاء رئيسية:

- الجزء العلوي الذي يحتوي على غطاء الرقائق المعدنية ومصباح حالة العمل وضوء المؤشر.
- الحامل الذي يحتوي على مستشعرات الأشعة تحت الحمراء وزر إعادة الضبط والمفتاح الرئيسي وآلية القفل والقاعدة القابلة للفصل.
- الجزء السفلي، الصندوق، انظر الشكل 3.

يتكون i-bin hygiene¹⁵ من:

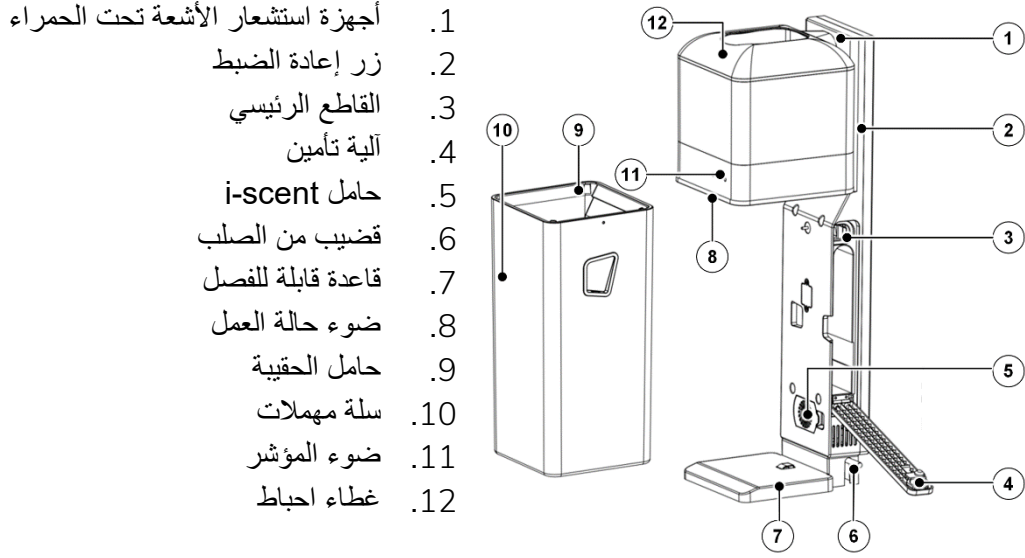

الشكل 3

1. أجهزة استشعار الأشعة تحت الحمراء
2. زر إعادة الضبط
3. القاطع الرئيسي
4. آلية تأمين
5. حامل i-scent
6. قضيب من الصلب
7. قاعدة قابلة للفصل
8. ضوء حالة العمل
9. حامل الحقيبة
10. سلة مهملات
11. ضوء المؤشر
12. غطاء احباط

التوضيح

أضواء المؤشر

سيبدأ ضوء مؤشر البطارية في الوميض عندما يتبقى في البطارية 15%. استبدل البطارية كما هو موضح في الفقرة 5.2.2.



البطارية

سيومض مؤشر انخفاض الرقائق عندما يكون هناك رقائق معدنية تكفي لـ 5 أكياس فقط. عندما يكون هناك رقائق معدنية متبقية لحقيبتين فقط، سيتوقف i-bin hygiene¹⁵ عن العمل، وبالتالي يمنع سقوط النفايات في الصندوق بدون إغلاقها في كيس. سيكون مؤشر انخفاض الرقائق باللون الأحمر الثابت. استبدل الرقاقة كما هو موضح في الفقرة 6.1.



انخفاض الرقائق

سيومض مؤشر امتلاء الحاوية عندما تكون الحاوية ممتلئة تقريباً. يجب الآن إفراغ الحاوية لمنع تراكم النفايات في الجزء العلوي من الجهاز. سيتوقف i-bin hygiene¹⁵ عن العمل وسيتحول الضوء إلى اللون الأحمر الثابت عند امتلاء الحاوية. قم بإزالة وإفراغ الحاوية كما هو موضح في الفقرة 5.2.2.



الحاوية ممتلئة

3 السلامة

السلامة تأتي أولاً. لذلك، يرجى أخذ الوقت الكافي لقراءة وفهم تعليمات السلامة هذه. يرجى اتباع التعليمات بشكل صحيح لتجنب الخطر أو الإصابة المحتملة. قد يؤدي الاستخدام غير السليم إلى الإضرار بضمان الشركة المصنعة أو إلغائه.



3.1 تعليمات السلامة العامة

3.1.1 الاستخدام الداخلي
يُصمم هذا المنتج للاستخدام الداخلي فقط.

3.1.2 المستخدمون
يجب على الأشخاص ذوي الإعاقات الجسدية أو العقلية استخدام المنتج فقط تحت إشراف ولي الأمر.
يجب استخدام المنتج فقط من قبل الأشخاص المدربين بشكل صحيح ولديهم خبرة في استخدامه.

3.1.3 البطارية
عند شحن البطارية، استخدم دائمًا الكابل الذي توفره الشركة المصنعة. قد يؤدي عدم القيام بذلك إلى نشوب حريق أو حدوث صدمة كهربائية أو إصابة شخصية.

انتباه



بدلاً من استخدام الكابل عند الشحن، يمكن أيضاً استخدام وحدة شاحن خاصة لشحن بطاريات متعددة.
وحدة الشاحن هذه غير متضمنة ويجب طلبها بشكل منفصل.

تحذير

- أثناء التشغيل العادي، لا تسبب بطارية 11.1 فولت أي خطر على السلامة في حد ذاتها. يرجى الالتزام بتعليمات السلامة التالية فيما يتعلق بالبطارية:
- تجنب القيام بالسحق أو الثقب أو التلف بأي شكل من الأشكال.
 - تجنب التعرض للحرارة أو الحرق.
 - تجنب حدوث ماس كهربائي.
 - تجنب التفكيك.
 - بقائها جافة.
 - اشحن فقط بين 5 درجات مئوية 40 درجة مئوية / 41 درجة فهرنهايت 104 درجة فهرنهايت.
 - استخدم فقط بين 5 درجات مئوية إلى 45 درجة مئوية / 41 درجة فهرنهايت إلى 113 درجة فهرنهايت.





3.2 المخاطر أثناء التشغيل

تم تصميم i-bin hygiene¹⁵ لإغلاق حاويات التخزين الصديقة للبيئة وإحكامها. ستسقط الحاويات المُحكمة وتتجمع في حاوية في الجزء السفلي من الجهاز.

تحذير

قد تصبح آلية الإحكام لـ i-bin hygiene¹⁵ ساخنة جدًا. تجنب لمسها.



إنذار

- توجد المواد الكيميائية الموجودة في البطارية داخل حاوية مغلقة.
- تشكل خطرًا كيميائيًا فقط في حالة عدم استخدام البطارية بشكل صحيح أو تلفها.
- تجنب ملامسة الكهارل.
- قد يؤدي ملامسة بطارية تالفة أو بها تسريب إلى حدوث حروق كيميائية.

في حالة التعرض لأي مواد كيميائية بالبطارية، تصرف على النحو التالي:

ملامسة العيون:

- اغسل العينين بكمية وفيرة من الماء لمدة 15 دقيقة على الأقل، وارفع الجفن العلوي والسفلي من حين لآخر؛
- طلب العناية الطبية.



الاستنشاق:

- الخروج من بيئة التعرض والانتقال إلى بيئة ذات هواء نقي على الفور؛
- طلب العناية الطبية.

الابتلاع:

- تناول كوبين على الأقل من الحليب أو الماء. تحفيز التقيؤ ما لم يكن الشخص فاقدًا للوعي؛
- طلب العناية الطبية.

3.3 المخاطر بعد التشغيل

3.3.1 إزالة البطارية

قم بإزالة البطارية من i-bin hygiene¹⁵ عندما لا يتم استخدامه لمدة 4 أيام أو أكثر.

3.3.2 الحذر عند التخزين

تجنب تخزين i-bin hygiene¹⁵ على المنحدرات أو الممرات المائلة. قم دائمًا بتخزين i-bin hygiene¹⁵ على سطح مستو وصلب.



4 النقل والتخزين

4.1 تعليمات عامة

تحذير

قم دائمًا بتخزين i-bin hygiene¹⁵ في بيئة جافة.





5 التجميع والتركيب

لا يتطلب i-bin hygiene¹⁵ الكثير من التجميع.

5.1 الإخراج من العلبة

يكون i-bin hygiene¹⁵ معبأ في حاوية واحدة. تأكد من عدم وجود أي عناصر مفقودة وقارن المحتويات بالقائمة الموجودة في الشكل 4. إذا كان أحد العناصر المدرجة مفقوداً، فاتصل بموزع i-bin hygiene¹⁵ الخاص بك.





انتباه



يتم تخزين بعض العناصر الموضحة أدناه داخل الحاوية نفسها.

Qty	Photos	Name	Item
1		i-bin hygiene ¹⁵	1
1		انخفاض الرقائق	2
1		البطارية	3
1+4		الشاحن والمقابس (حسب البلد)	4
1		أداة المفتاح والرقائق	5
4		مسمار ربط ذاتي التثبيت 5x45 ملم	6
1		قالب	7



1		دليل	8
1		i-scent (اختياري)	9
2		مِلصق لاصق 3M	10
1		حامل البطارية	11

الشكل 4

5.2 التجميع

5.2.1 البطارية

قم بتوصيل الشاحن بالبطارية. للاستخدام الأول، اشحن البطارية لمدة 5 ساعات.

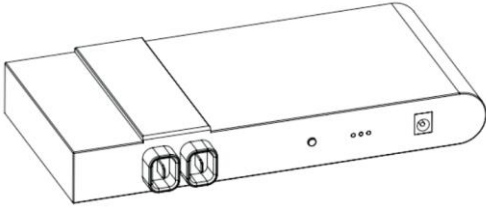

الشكل 5

5.2.2 تركيب البطارية

اضغط على المقبض المعدني الموجود على جانبي i-bin hygiene¹⁵ لأسفل. ستقوم آلية القفل الآن بإخراج الحاوية.

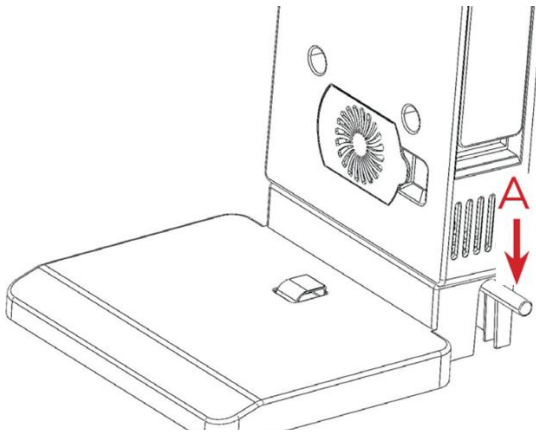

الشكل 6



اسحب الحاوية للخارج من الحامل.

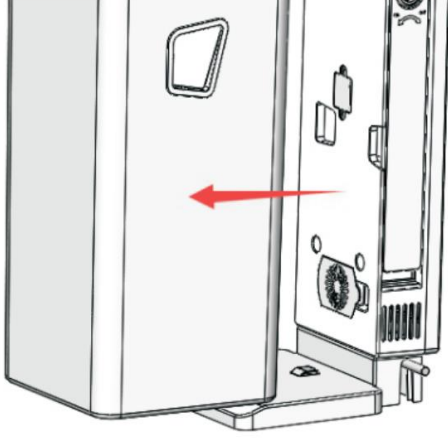

الشكل 7

افتح غطاء البطارية بالمفتاح وأدخل البطارية في الفتحة.

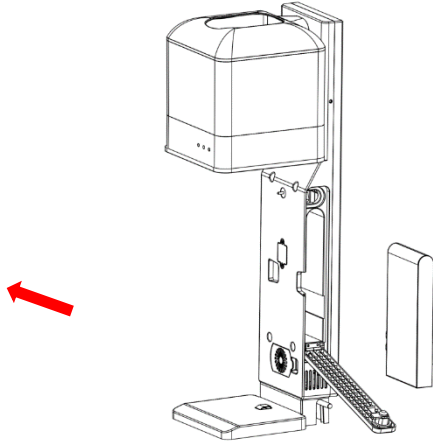

الشكل 8

اضغط على مفتاح التشغيل/الإيقاف لتشغيل الجهاز.

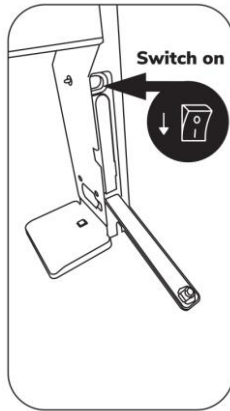

الشكل 9



أغلق غطاء البطارية وأقلها بالمفتاح.

انقر فوق الحاوية مرة أخرى في الحامل. سيثبت المغناطيس الموجود في منتصف الحامل الصندوق في مكانه.

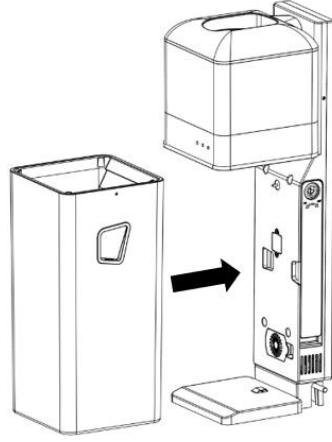

الشكل 10

تحذير



يرجى الانتباه إلى المغناطيس المدمج الموجود على حامل i-bin hygiene¹⁵.

5.3 في حالة التركيب على الحائط

تحذير



تأكد من عدم وجود أسلاك كهربائية في الحائط حيث سيتم حفر الثقوب.

استخدم المقابس والمسامير المتوفرة لتثبيت i-bin hygiene¹⁵ على الحائط، الشكل 11.

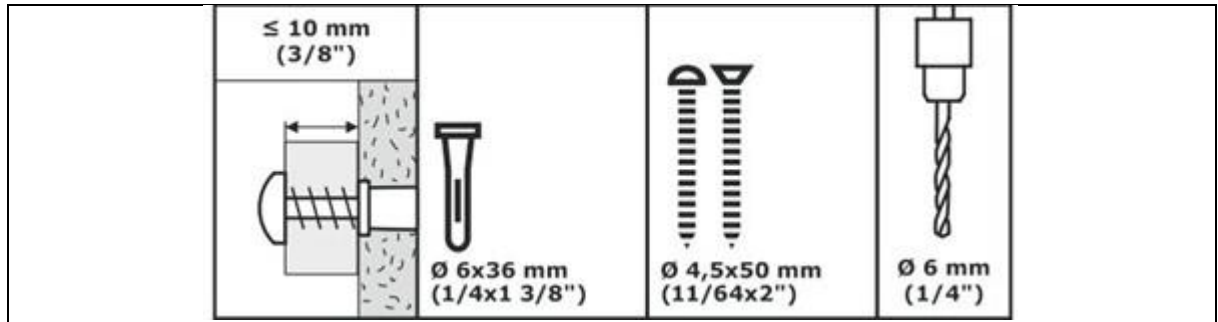

الشكل 11

انتباه



لتحديد الثقوب التي سيتم حفرها في الحائط، استخدم القالب المرفق.

تحذير



تأكد من عدم وجود أي كابلات كهرباء أو أنابيب مياه في ذلك الموقع الذي سيتم تركيب فيه i-bin hygiene¹⁵.



تحقق مما إذا كان الجدار الذي سيتم وضع i-bin hygiene فيه أملسًا.

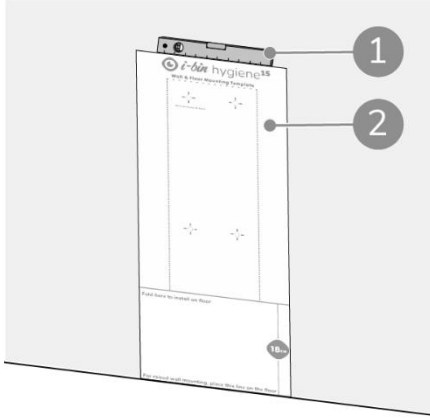

الشكل 12

ضع القالب (النقطة 2، الشكل 12) مع الجزء السفلي على الأرض. تحقق من مستوى الماء (النقطة 1، الشكل 12) إذا كان القالب أفقيًا تمامًا،

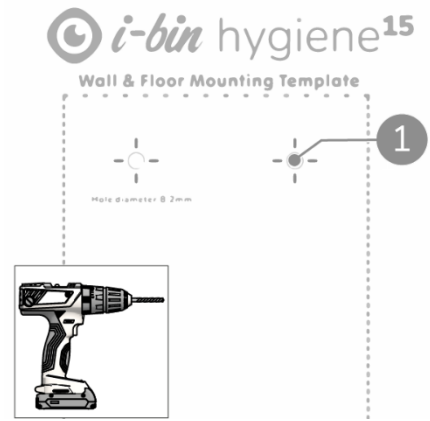

الشكل 13

حدّد الثقوب الأربعة (النقطة 1، الشكل 13) على القالب بمطرقة ومسمار على الحائط. احفر الثقوب باستخدام مثقاب بقطر 6 مم (4/1 بوصة). العمق 40 ملم (1 3/8 بوصة).

ادفع المقابس داخل الفتحات وتأكد من أنها محاذية للحائط.

انتباه

من أجل تثبيت i-bin hygiene 15 على الحائط، يجب إزالة الحاوية. قم بإيقاف تشغيل الآلة، انظر الشكل 17. ثم اتبع الخطوات كما هو موضح في الشكل 6 والشكل 7.

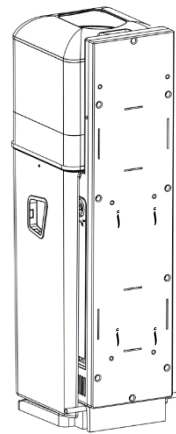

الشكل 14

قم بتركيب i-bin hygiene 15 مع 4 براغي على الحائط (أ).



5.4 في حالة التثبيت على الحائط باستخدام الملصقات
في حالة عدم إمكانية الحفر في الحائط، يمكن أيضاً تثبيت i-bin hygiene¹⁵ على الحائط باستخدام ملصقات 3M
المتوفرة.

انتباه
قبل تثبيت i-bin على الحائط، ضع علامة بقلم رصاص رفيع وميزان الماء على خط عمودي على
الحائط.



الشكل 15

قم بلصق الملصق اللاصق 3M على الجانب الخلفي من
الجهاز كما هو موضح في الصورة الشكل 15.

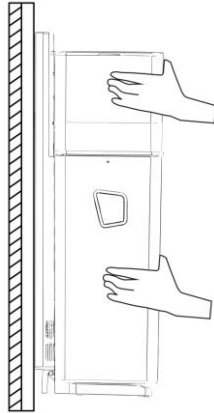

الشكل 16

اضغط على الجهاز بإحكام على الحائط، انظر الشكل 16.



6 التشغيل

انتباه

الرقاقة الموجودة داخل الخرطوشة وكييس الرباط مصنوعة من مادة قابلة للتحلل. ومن ثم، فإن صلاحيتها المتوقعة تبلغ 9 أشهر من تاريخ الصنع. يرجى التحقق من تاريخ انتهاء الصلاحية المختوم على الصندوق للحصول على التوجيهات والتخزين.



تحقق من التجميع والتركيب السليم لـ ¹⁵i-bin hygiene، انظر الفقرة 5.2 و5.3 أو 5.4.

6.1 تركيب الدرج

قم بإيقاف تشغيل الجهاز وإزالة الحاوية كما هو موضح في الفقرة 5.2.2.

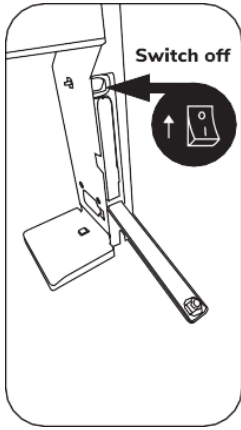

الشكل 17

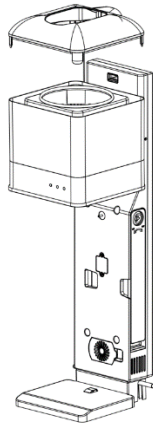

الشكل 18

ارفع غطاء الرقائق العلوي وأزل الدرج الفارغ (إن وجد).



ضع درج رقائقي جديد.

اسحب حوالي 30 سم (12 بوصة) من الرقاقة لأعلى ثم ادفعها مرة أخرى داخل فتحة الجهاز.

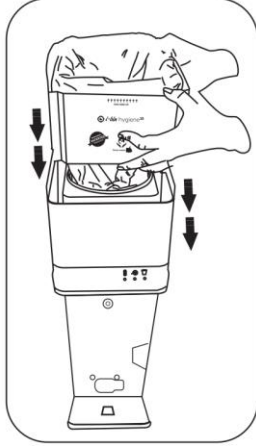

الشكل 19

تم تركيب مجموعتين من العجلات المحززة قطريًا على جانبي الفتحة.

ضع الرقاقة بين العجلات واضغط لأسفل باستخدام أداة تحميل الرقاقة المتوفرة.

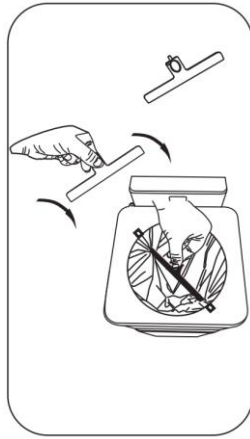

الشكل 20

قم بتشغيل i-bin. سوف تقوم العجلتان تلقائيًا بسحب الرقاقة إلى الأسفل.

تم الآن تثبيت الدرج.

استبدل غطاء الرقائق العلوي ثم الحاوية.

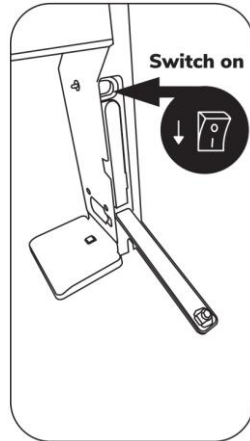

الشكل 21

انتباه



تأكد عند إعادة الحاوية أنّ الرقاقة المعدنية موجودة في الحاوية وليست عالقة خلفها.

انتباه



قبل تشغيل i-bin hygiene¹⁵، يتعين إعادة ضبط.



انتباه
عندما يتحول مؤشر انخفاض مستوى الرقاقة إلى اللون الأحمر الثابت وتوجد فوط صحية من السدادات القطنية في الحاوية، يُرجى الضغط أولاً على زر إعادة الضبط. ستصبح ¹⁵i-bin hygiene الحاوية النهائية.

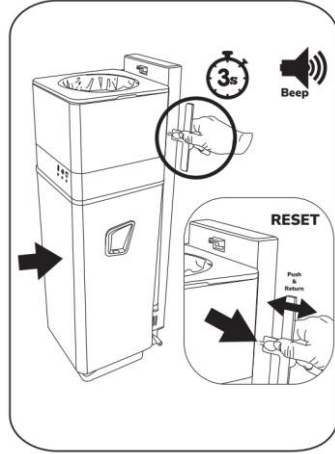

الشكل 22

يشتمل الجزء الخلفي من أداة تحميل الرقائق على مقبض صغير.

اضغط على هذا المقبض في الفتحة الصغيرة الموجودة على الجانب الأيسر من الحامل. احتفظ بها لمدة 3 ثوانٍ تقريباً.

بعد 3 ثوانٍ، سينطفئ ضوء الإشارة الأحمر ويمكن سماع صوت تنبيه صغير. تمت الآن إعادة ضبط i-bin وأصبح جاهزاً للتشغيل.

انتباه
في حالة عدم سحب الرقاقة لأسفل، ارجع إلى التعليمات الموجودة في الشكل 21 وكرر الخطوات التالية المشار إليها.

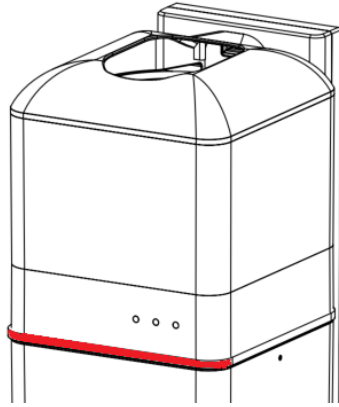

الشكل 23

6.2 متى يتم تفريغ الحاوية؟

عندما تكون الحاوية ممتلئة، سيبدأ مؤشر امتلاء الحاوية في الوميض، انظر الفصل 2. كما سيتحول شريط الضوء الرئيسي إلى اللون الأحمر الثابت، انظر الشكل 23.

في هذه الحالة، يجب تفريغ الصندوق.



قم بإزالة الحاوية كما هو موضح في الشكل 6 والشكل 7.

يمكن الآن إفراغ الحاوية.

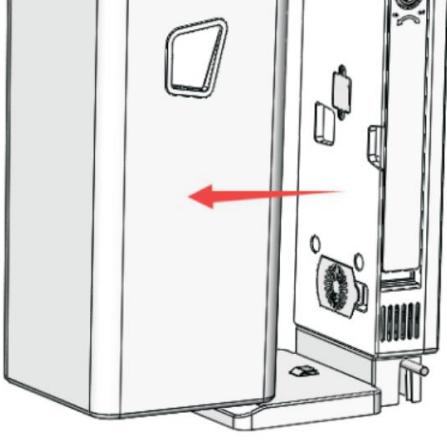

الشكل 24



تحذير
قم دائماً بإفراغ الصندوق عند إزالته من الجهاز. بمجرد إزالة الحاوية، سيتم إعادة ضبط "عداد الحقائق" على الصفر. سيؤدي عدم إفراغ الحاوية إلى حدوث خطأ في العد. قد يؤدي ذلك إلى الامتلاء الزائد للحاوية.



6.3 قم بتنشيط الحقيبة ذات الرباط

انتباه

اختيارياً، يمكن تركيب حقيبة بلاستيكية داخل ¹⁵ i-bin hygiene. سيتم احتواء النفايات المختومة بـ i-bin hygiene داخل هذه الحقيبة.



خذ الحقيبة ذات الرباط وقم بتمزيقه من اللفة.

افتح الحقيبة.

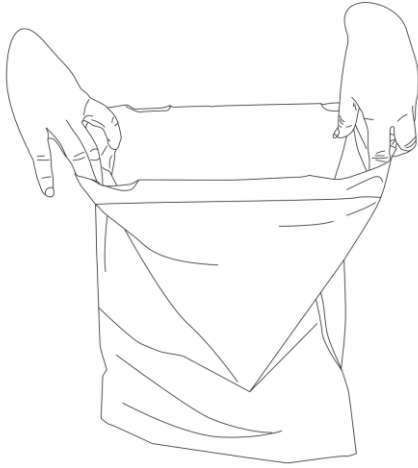

الشكل 25

ضع الحقيبة داخل الحاوية وقم بتركيبه فوق نقاط الربط الأربعة في كل ركن من أركان i-bin.

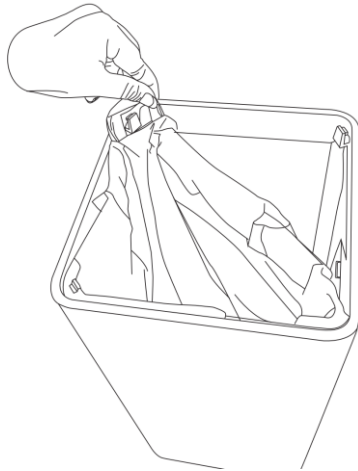

الشكل 26



ادفع الكيس للأسفل داخل الحاوية.

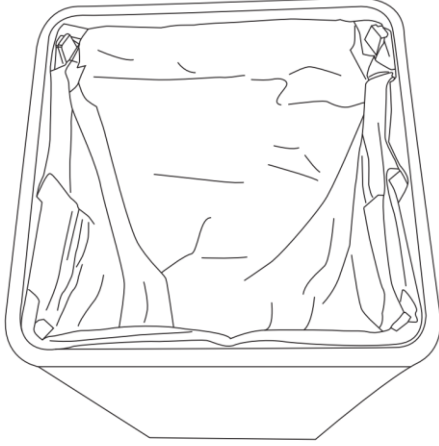

الشكل 27

6.4 (إعادة) وضع كوب i-scent¹ (لإعادة) وضع كوب i-scent جديد:

استخدم جسمًا مدببًا وقم بإزالة حامل الأكواب.

قم بإزالة كوب i-scent القديم من حامل الأكواب (إن أمكن).

قم بإزالة الرقاقة البلاستيكية من كوب i-scent الجديد.

ضع هذا الكوب في حامل الأكواب.

اضغط على حامل الأكواب مرة أخرى إلى الحامل.

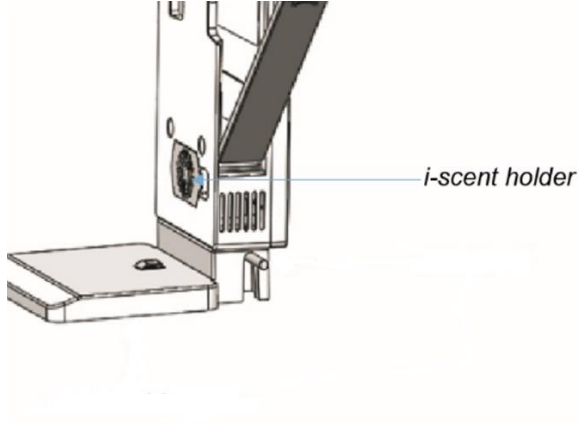

الشكل 28

¹ أكواب i-scent اختيارية.



7 الصيانة

تحذير

قم بإزالة البطارية قبل تنفيذ أي مهام للتنظيف أو الصيانة.



7.1 التنظيف

لتنظيف¹⁵ i-bin hygiene، امسح الصندوق البلاستيكي بقطعة قماش مبللة.

تحذير

تجنب استخدام المواد الكيميائية لتنظيف¹⁵ i-bin hygiene.



7.2 استبدال الدرج

لاستبدال الدرج، اتبع الخطوات كما هو موضح في الفقرة 6.1.

7.3 استبدال البطارية

لاستبدال البطارية، اتبع الخطوات الموضحة في الفقرة 5.2.2.

ادفع البطارية بإبهامك حتى تنزلق خارج حجرة البطارية.

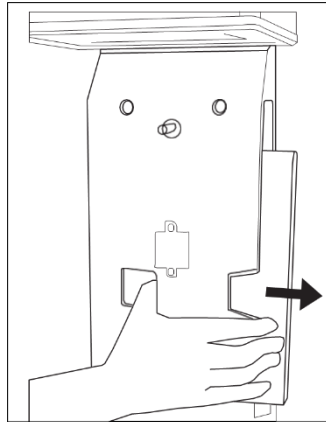

شكل 29

8 استكشاف الأخطاء وإصلاحها

الحل	السبب	المشكلة	
شحن البطارية	لم يتبق سوى 15% من الشحن	وميض ضوء مؤشر الطاقة	
	لم يتبق سوى 2% فقط من الشحن	إضاءة مؤشر الطاقة	
تغيير الدرج	لم يتبق سوى 5 حقائب.	وميض منخفض لضوء مؤشر الرقائق	
	لم يتبق سوى حقيبتين. سيتوقف -i- bin hygiene عن العمل. ¹⁵	إضاءة منخفضة لمؤشر الرقائق	
تفريغ الحاويات	الحاوية ممتلئة تقريبًا.	وميض مؤشر الامتلاء التام للحاويات	
	الحاوية ممتلئة	وميض مؤشر الامتلاء التام للحاويات	
شريط ضوء حالة العمل			
لا يتطلب اتخاذ إجراء	الآلة قيد التشغيل	وميض شريط ضوء الحالة باللون الأحمر	
قم بإيقاف تشغيل الجهاز، وانتظر لمدة 5 ثوانٍ ثم قم بتشغيله مرة أخرى.	يتطلب الحذر	شريط ضوء الحالة باللون الأحمر	



9 التفكيك والتخلص

تُعد مواد التعبئة والتغليف لـ i-bin hygiene قابلة لإعادة التدوير. يرجى التخلص منه وفقاً للقوانين واللوائح المحلية المتعلقة بإعادة تدوير مواد الورق والكرتون.

انتباه



تقع مسؤولية التخلص من المنتج على مالك i-bin hygiene.

بعد إيقاف التشغيل، لا تزال i-bin hygiene¹⁵ يحتوي على موارد قيمة ويجب التخلص منه وفقاً للقوانين واللوائح المحلية الخاصة بك فيما يتعلق بإعادة تدوير المعدات الكهربائية.

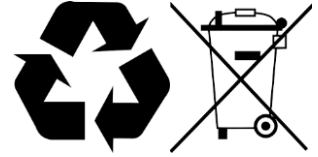

قبل التخلص يُرجى:

1. إزالة البطارية للتخلص منها بشكل منفصل، راجع الفقرة 7.3.

إنذار



لا تتخلص أبداً من البطاريات مع النفايات العادية. عند التخلص من البطاريات مع النفايات العادية، يمكن أن تؤدي إلى حدوث قصور في الدائرة الكهربائية والتسبب في نشوب حريق.

2. قم بإزالة كافة المكونات السائبة مثل علبة الرقائق المعدنية.

3. تخلص من جميع العناصر وفقاً للقوانين واللوائح المحلية لديك.



i-team hygiene and services.

B.V

Hoppenkuil 27b, 5626 DD Eindhoven, The Netherlands

هاتف: +31402662400

بريد إلكتروني: hello@i-teamhygiene.com

إنترنت: www.i-teamhygiene.com



10 المرفقات

10.1 شهادة سي إي



EG/EC DECLARATION OF CONFORMITY

We: **i-team Professional, Hoppenkuil 27b, 5626 DD Eindhoven, Netherlands**

Declare under our sole responsibility that the product:

I-BIN HYGIENE 15

(Type of machine)

I-BIN and following

(Model – serial number, year of production)

to which this declaration relates is in conformity with the following standards:

LVD: EN60335-1:2012+A1+A11+A13+A14+A2; EMC: EN 55014-1: 2017, EN 55014-2:2015

(Title and/or number and data of issue of the standard(s) or other normative document(s))

follow the provision of directives: **2014/30/EU** **2006/42/CE** **2014/53/EU**

Eindhoven, 04.08.2023

Frank van de Ven
Director

(Place and Date of issue)

(name and signature or equivalent marking
or authorized person)