

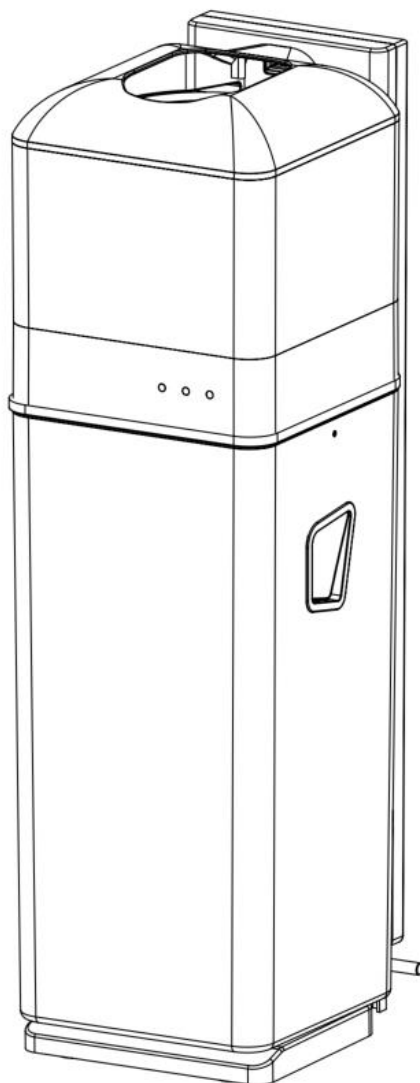

i-bin hygiene¹⁵

Rivoluzionario contenitore sanitario da donna

Manuale utente



i-team hygiene and services B.V.

Hopenkuil 27b, 5626 DD Eindhoven, Paesi Bassi

Telefono: +31402662400

Email: hello@i-teamhygiene.com

Internet: www.i-bin.com





Scansionare il codice QR qui sotto
per visualizzare le diverse lingue di
questo manuale



Traduzione del manuale utente originale redatto in lingua
inglese

i-team hygiene and services B.V.
Hoppenkuil 27b, 5626 DD Eindhoven, Paesi Bassi
Telefono: +31402662400
Modello: i-bin hygiene¹⁵
Codice prodotto: IHBN.FCT.002xx (Basic)

Email: hello@i-teamhygiene.com

Internet: www.i-bin.com

Data: dicembre/2023

Versione: v3.0

Microban® è un marchio registrato di Microban Products Company.



Prefazione

Grazie per aver acquistato i-bin hygiene¹⁵. Prima di utilizzare il cestino per la prima volta, leggere attentamente le informazioni importanti sulla sicurezza e le istruzioni per l'uso contenute in questo manuale. Questo manuale contiene informazioni importanti. Si prega di conservarlo per riferimento futuro.

Scopo del manuale di servizio

Lo scopo del manuale d'uso è quello di fornire all'utente informazioni tali da consentire un uso corretto, efficiente e sicuro dell'i-bin hygiene, anche in caso di uso improprio ragionevolmente prevedibile, come descritto nella sezione 1.2 del presente manuale.

Il manuale utente contiene istruzioni relative a:

- Sicurezza personale dell'operatore
- Uso previsto e non previsto dell'i-bin hygiene
- Uso quotidiano
- Manutenzione
- Condizioni di conservazione
- Smaltimento dell'i-bin hygiene

Le presenti istruzioni devono essere tenute in considerazione per evitare rischi che potrebbero causare danni fisici e/o materiali.

Pubblico di riferimento

Il presente manuale d'uso è destinato agli utenti di i-bin hygiene¹⁵, nonché ai partner e agli importatori.

Operatori dell'i-bin hygiene

L'i-bin hygiene¹⁵ può essere utilizzato solo da una persona che abbia letto e compreso correttamente le istruzioni del presente manuale o che sia stata addestrata da un operatore esperto che abbia letto e compreso le istruzioni del presente manuale.



Guida alla lettura

I seguenti simboli e termini sono utilizzati in questo manuale per avvisare il lettore riguardo a problemi di sicurezza e informazioni importanti:

Simbolo	Termine	Spiegazione
	AVVERTIMENTO	Indica una situazione pericolosa che, in caso di inosservanza delle istruzioni di sicurezza, può comportare lesioni all'operatore o agli astanti e danni lievi o moderati al prodotto o all'ambiente.
	CAUTELA	Indica una situazione pericolosa che, in caso di inosservanza delle istruzioni di sicurezza, può comportare danni lievi e/o moderati al prodotto o all'ambiente.
	ATTENZIONE	Indica una situazione di responsabilità nella quale il produttore o i suoi partner e affiliati non possono essere ritenuti responsabili per danni causati dalla mancata conformità.
	BATTERIE	Indica una macchina a batteria, le batterie devono essere caricate secondo le istruzioni contenute nel manuale dell'utente relativo al carica batterie di classe I indipendente. Le batterie devono essere smaltite secondo le leggi e le normative locali.
	SUPERFICIE CALDA	Indica che questa parte della macchina può surriscaldarsi. Si consiglia di non toccare questa parte della macchina a mani nude.
	MAGNETE FORTE	Indica che la macchina contiene magneti potenti. Ciò può causare l'interruzione del funzionamento dei pacemaker o il danneggiamento dei dati elettronici, ad esempio delle informazioni memorizzate sui passaggi di accesso.



Contenuto

Prefazione	3
Scopo del manuale di servizio	3
Pubblico di riferimento.....	3
Operatori dell'i-bin hygiene	3
Guida alla lettura.....	4
1 Introduzione	7
1.1 Uso previsto del prodotto	7
1.2 Uso non previsto del prodotto	7
1.3 Durata della vita.....	8
1.4 Modifiche.....	8
1.5 Specifiche tecniche.....	9
1.6 Garanzia	9
1.7 Identificazione	9
2 Descrizione	10
3 Sicurezza	11
3.1 Istruzioni generali di sicurezza.....	11
3.1.1 Uso interno.....	11
3.1.2 Utenti.....	11
3.1.3 Batteria	11
3.2 Rischi durante il funzionamento	12
3.3 Rischi dopo l'intervento.....	12
3.3.1 Rimuovere la batteria.....	12
3.3.2 Attenzione durante lo stoccaggio	12
4 Trasporto e stoccaggio	14
4.1 Generale.....	14
5 Montaggio e installazione	15
5.1 Apertura della confezione.....	15
5.2 Montaggio	16
5.2.1 Batteria	16
5.2.2 Installazione della batteria	16
5.3 In caso di montaggio a parete	18
5.4 In caso di montaggio a parete con adesivi.....	20
6 Operazione	21



6.1	Installazione della cassetta	21
6.2	Quando svuotare il bidone?.....	23
6.3	Installare il sacchetto con coulisse	25
6.4	(Ri)posizionare una coppetta i-scent	26
7	Manutenzione.....	27
7.1	Pulizia	27
7.2	Sostituzione della cassetta	27
7.3	Sostituzione della batteria	27
8	Risoluzione dei problemi.....	28
9	Disattivazione e smaltimento.....	29
10	Allegati	30
10.1	Certificato CE.....	30



1 Introduzione

L'i-bin hygiene¹⁵ è una macchina sicura e facile da usare. Questo manuale vi aiuta a iniziare e spiega la procedura di funzionamento e manutenzione. Sarete piacevolmente sorpresi dall'uso rapido ed efficace dell'i-bin hygiene¹⁵ a batteria..

Il presente manuale è destinato a coloro che utilizzano l'i-bin hygiene¹⁵ e/o eseguono la manutenzione quotidiana. Il manuale deve essere letto per intero prima di procedere. Il manuale descrive le corrette modalità di utilizzo, le misure di sicurezza, la manutenzione e il trasporto.

Il produttore migliora continuamente tutti i suoi prodotti in base all'esperienza e al feedback degli utenti. Eventuali discrepanze tra i testi e/o le immagini dal manuale i-bin hygiene¹⁵ può quindi derivare dalla differenza di modello o da possibili cambiamenti dovuti a sviluppo e innovazione continui.

1.1 Uso previsto del prodotto

L'i-bin hygiene¹⁵ è una macchina specializzata per lo stoccaggio dei rifiuti igienici.



Figura 1

1.2 Uso non previsto del prodotto

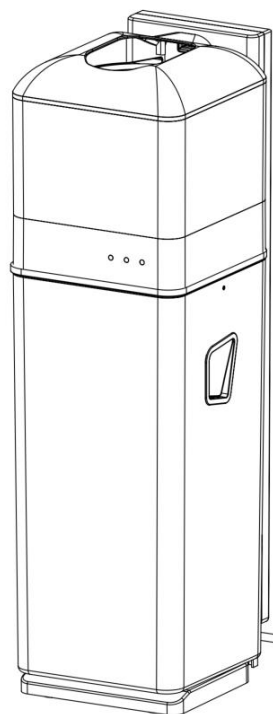

AVVERTIMENTO

L'uso non previsto può avere conseguenze per la sicurezza di operatori e persone presenti e annulla la garanzia sul prodotto.

- **NON** immergere il prodotto in acqua o altri liquidi e non sciacquarlo sotto il rubinetto.
- **NON** introdurre mani o altri oggetti nel prodotto durante il confezionamento automatico.



- **NON** inserire nel prodotto sostanze infiammabili o esplosive.
- **NON** tentare di riparare il prodotto da soli o di smontare la batteria. In questo modo si annulla la garanzia.
- Questo prodotto non è un giocattolo e non deve essere utilizzato come tale.
- **NON** smontare o distruggere la batteria.

1.3 Durata della vita

In condizioni normali, la batteria dell'i-bin hygiene¹⁵ dovrebbe durare almeno 14 giorni.



CAUTELA

Per garantire un funzionamento corretto e sicuro per tutta la durata di vita dell'i-bin hygiene¹⁵, il prodotto deve essere controllato da un partner autorizzato i-team ogni 3 mesi.

1.4 Modifiche

Non è consentito apportare modifiche al design di i-bin hygiene¹⁵ senza aver consultato e autorizzato il produttore. Ciò influisce sulla garanzia, vedere la sezione 1.6 di questo manuale.



1.5 Specifiche



Figura 2

Identificazione del prodotto:	IHBN.FCT.002xx (Base)
Nome del prodotto:	i-bin hygiene ¹⁵
Modello:	Versione base
Dimensioni del prodotto:	20 x 23,5 x 65,5 cm
Peso (batterie incluse):	4 kg
Capacità:	15 L
Batteria agli ioni di litio:	DC (11,1 V, 4400 mAh, 48,84 Wh)
Capacità della batteria:	1 batteria
Corrente di carica:	1 A
Ingresso:	11,1 V (CC), 1 A
Tempo di carica:	5 h
# Numero di cicli:	>750

1.6 Garanzia

L'i-bin hygiene¹⁵ deve essere utilizzato come previsto e descritto nel presente manuale. Utilizzare l'i-bin hygiene¹⁵ all'aperto fa decadere la garanzia del prodotto.

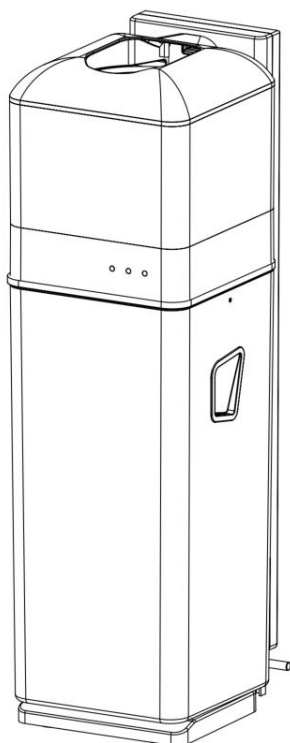
1.7 Identificazione

Il numero di serie e la data di produzione sono riportati su un adesivo posto sul retro dell'i-bin.



2 Descrizione

Il compatto i-bin hygiene¹⁵ è composto da tre parti principali:

- La parte superiore contiene il coperchio, la luce di stato e l'indicatore luminoso.
- Il supporto contiene i sensori IR, il pulsante di reset, l'interruttore principale, il meccanismo di blocco e la base rimovibile.
- La parte inferiore, il contenitore, si veda Figura 3.

L'i-bin hygiene¹⁵ è composto da:







Figura 3

Spie luminose	Indicazione
 Batteria	L'indicatore luminoso della batteria inizia a lampeggiare quando la batteria ha un residuo del 15%. Sostituire la batteria come descritto nel paragrafo 5.2.2.
 Lamina bassa	L'indicatore di esaurimento della pellicola lampeggia quando è rimasta della pellicola per soli 5 sacchetti. Quando rimane della pellicola per soli 2 sacchetti, l'i-bin hygiene ¹⁵ smette di funzionare, evitando così che i rifiuti cadano nel cestino senza essere sigillati in un sacchetto. L'indicatore Foil low sarà rosso fisso. Sostituire la pellicola come descritto nel paragrafo 6.1.
 Cestino pieno	L'indicatore di cestino pieno lampeggia quando il cestino è quasi pieno. A questo punto il contenitore deve essere svuotato per evitare che i rifiuti si accumulino nella parte superiore della macchina. L'i-bin hygiene ¹⁵ smette di funzionare e la spia diventa rossa fissa quando il contenitore è pieno. Rimuovere e svuotare il contenitore come descritto nel paragrafo 5.2.2.

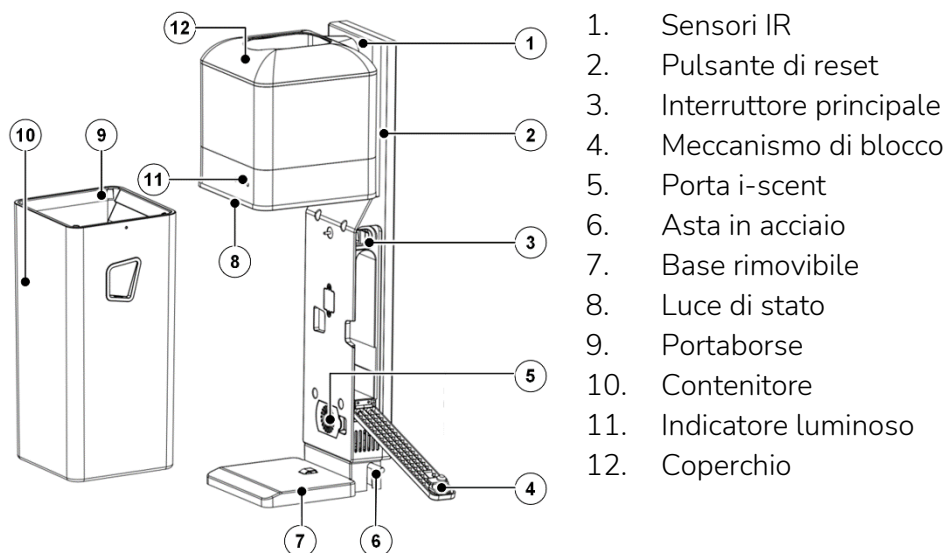

3 Sicurezza

La sicurezza ha la massima priorità. Pertanto, prendersi il tempo necessario per leggere e comprendere le presenti istruzioni di sicurezza. Si prega di seguire correttamente le istruzioni per evitare potenziali pericoli o lesioni. L'uso improprio può causare danni o invalidare la garanzia del produttore.

3.1 Istruzioni generali di sicurezza

3.1.1 Uso interno

Questo prodotto è destinato esclusivamente all'uso interno.

3.1.2 Utenti

Le persone con disabilità fisiche o mentali devono utilizzare il prodotto solo sotto la guida di un tutore.

Il prodotto deve essere utilizzato solo da persone adeguatamente addestrate e con esperienza nell'uso.

3.1.3 Batteria

Quando si carica la batteria, utilizzare sempre il cavo fornito dal produttore. La mancata osservanza di questa precauzione potrebbe causare incendi, scosse elettriche o lesioni personali.



ATTENZIONE

Invece di utilizzare un cavo per la ricarica, è possibile utilizzare un caricatore speciale per caricare più batterie. Questo caricabatterie non è incluso e deve essere ordinato separatamente.



CAUTELA

Durante il normale funzionamento, la batteria da 11,1 V non causa rischi per la sicurezza di per sé. Attenersi alle seguenti istruzioni di sicurezza relative alla batteria:

- Non schiacciare, perforare o danneggiare in alcun modo.
- Non riscaldare o incenerire.
- Non mettere in corto circuito.
- Non smontare.
- Mantenere asciutto.
- Caricare solo tra 5 °C~40 °C / 41 °F~104 °F.
- Utilizzare solo tra 5 °C~45 °C / 41 °F~113 °F.



3.2 Rischi durante il funzionamento

Il sistema i-bin hygiene¹⁵ è progettato per chiudere e sigillare i sacchetti di stoccaggio biocompatibili. I sacchetti sigillati cadono e si raccolgono in un contenitore nella parte inferiore della macchina.



CAUTELA

Il meccanismo di tenuta dell'i-bin hygiene¹⁵ può diventare molto caldo. Evitare di toccarlo.

AVVERTIMENTO

- Le sostanze chimiche della batteria si trovano all'interno di un contenitore sigillato.
- Rappresentano un rischio chimico solo se la batteria non viene utilizzata correttamente o se viene danneggiata.
- Evitare il contatto con gli elettroliti.
- Il contatto con una batteria danneggiata o che perde può provocare ustioni chimiche.

In caso di esposizione a sostanze chimiche della batteria, agire come segue:



Contatto con gli occhi:

- lavare gli occhi con abbondante acqua per almeno 15 minuti, sollevare la palpebra superiore e inferiore di tanto in tanto;
- consultare un medico.

Inalazione:

- spostarsi dall'ambiente di esposizione e trasferirsi immediatamente in un ambiente con aria fresca;
- consultare un medico.

Ingestione:

- bere almeno due bicchieri di latte o acqua. Indurre il vomito a meno che la persona sia priva di conoscenza;
- consultare un medico.

3.3 Rischi dopo l'intervento

3.3.1 Rimuovere la batteria

Rimuovere la batteria dall'i-bin hygiene¹⁵ quando non viene utilizzato per almeno 4 giorni.

3.3.2 Attenzione allo stoccaggio

Non riporre l'i-bin hygiene¹⁵ su rampe o pendii. Conservare sempre l'i-bin hygiene¹⁵ su una superficie piana e rigida.





4 Trasporto e stoccaggio

4.1 Generale



CAUTELA

Conservare sempre l'i-bin hygiene¹⁵ in un ambiente asciutto.



5 Montaggio e installazione

L'i-bin hygiene¹⁵ non richiede un grande lavoro di montaggio.

5.1 Unboxing

L'i-bin hygiene¹⁵ è confezionato in un'unica scatola. Assicuratevi che non manchino elementi e confrontate il contenuto con l'elenco in Figura 4. Se manca uno degli elementi elencati, contattare il rivenditore i-bin hygiene¹⁵.



ATTENZIONE

Alcuni degli articoli illustrati di seguito sono conservati all'interno del contenitore stesso.

Item	Name	Photos	Qty
1	i-bin hygiene ¹⁵		1
2	Scatola di carta stagnola		1
3	Batteria		1
4	Carica e tappi (per paese)		1+4
5	Strumento per chiavi e lamine		1
6	Vite ST5x45mm		4
7	Modello		1







8	Manuale		1
9	i-scent (opzionale)		1
10	Adesivo 3M		2
11	Portaborse		1

Figura 4

5.2 Montaggio

5.2.1 Batteria

Collegare il caricabatterie alla batteria. Per il primo utilizzo, caricare la batteria per circa 5 ore.



Figura 5

5.2.2 Installare la batteria

Premere verso il basso la maniglia metallica su entrambi i lati dell'i-bin hygiene¹⁵. A questo punto il meccanismo di blocco rilascerà il contenitore.

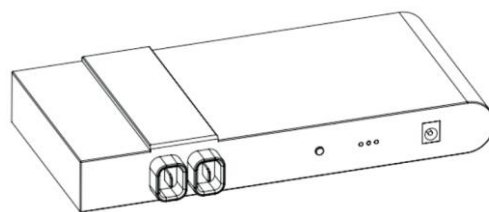

Figura 6



Estrarre il contenitore dal supporto.

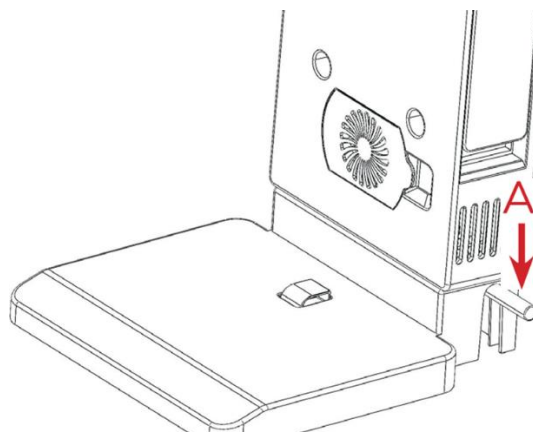

Figura 7

Aprire il vano batteria con la chiave e inserire la batteria nell'apposita fessura.

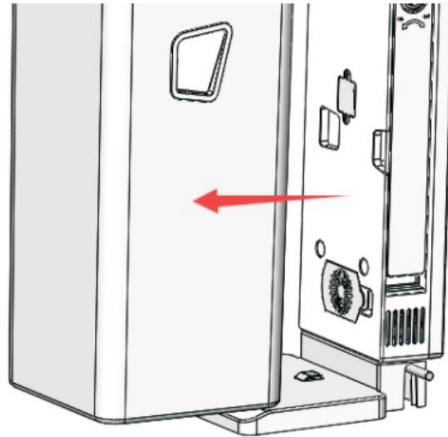

Figura 8

Premere l'interruttore ON/OFF per accendere la macchina.



Figura 9

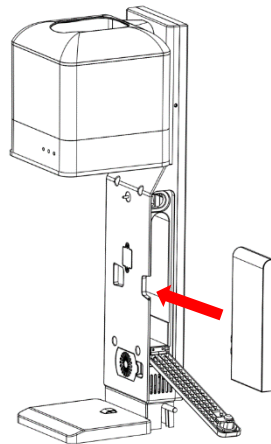

Chiudere il vano batterie e bloccarlo con la chiave.

Riportare il contenitore nel supporto. Il magnete, montato al centro del supporto, terrà il contenitore in posizione.

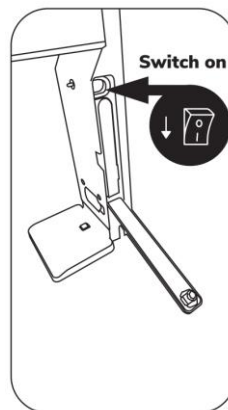

Figura 10



CAUTELA

Si prega di prestare attenzione al magnete integrato nel supporto di i-bin hygiene¹⁵.

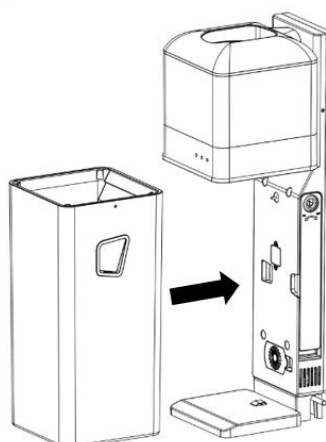
5.3 In caso di montaggio a parete



CAUTELA

Assicurarsi che non vi siano cavi elettrici nella parete in cui verranno praticati i fori.

Per il montaggio dell'i-bin hygiene¹⁵ alla parete, utilizzare i tasselli e le viti in dotazione, Figura 11.



Figura 11



ATTENZIONE

Per segnare i fori da praticare nella parete, utilizzare la dima in dotazione.

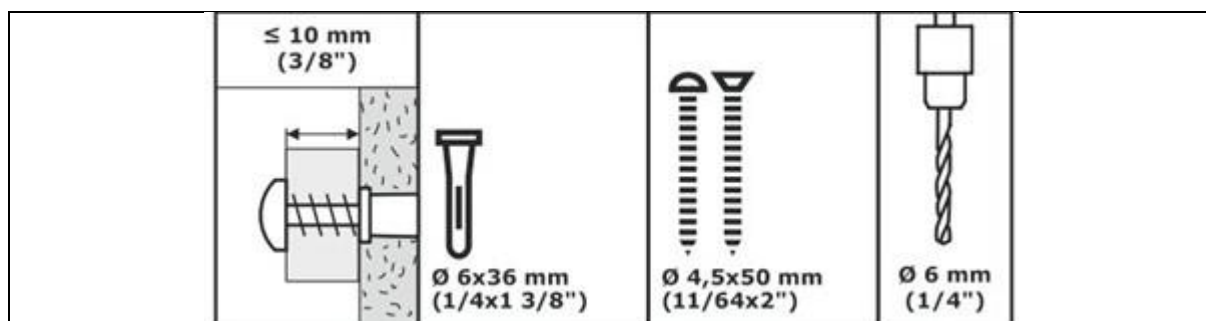

CAUTELA

Assicurarsi che non vi siano cavi elettrici o tubature dell'acqua nel punto in cui verrà installato l'i-bin hygiene¹⁵.



Verificare che la parete su cui deve essere posizionato l'i-bin hygiene sia liscia.

Posizionare la dima (pos. 2, Figura 12) con la parte inferiore sul pavimento. Controllare con un livello dell'acqua (pos. 1, Figura 12) se la sagoma è esattamente orizzontale,



Figura 12

Segnare i quattro fori (pos. 1, Figura 13) sulla dima con un martello e un chiodo sulla parete. Praticare i fori con una punta da $\varnothing 6$ mm (1/4"). Profondità 40 mm (1 3/8").

Spingere i tasselli all'interno dei fori e assicurarsi che siano a filo con la parete.

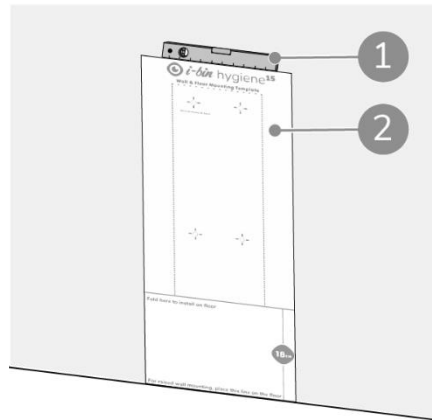

Figura 13



ATTENZIONE

Per fissare l'i-bin hygiene¹⁵ alla parete, è necessario rimuovere il contenitore. Spegnerne la macchina, vedere Figura 17. Seguire quindi i passaggi indicati in Figura 6 e Figura 7.

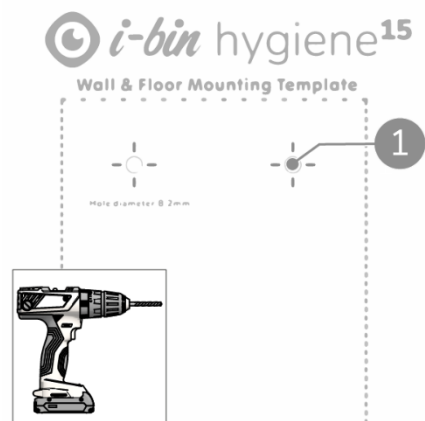
Montare l'i-bin hygiene¹⁵ con 4 viti sulla parete (A).



Figura 14



5.4 In caso di montaggio a parete con adesivi

Nel caso in cui non sia possibile forare la parete, l'i-bin hygiene¹⁵ può essere fissato alla parete con gli adesivi 3M in dotazione.

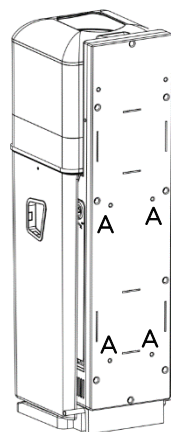

ATTENZIONE

Prima di fissare l'i-bin alla parete, segnare con una matita sottile e una livella una linea verticale sulla parete.

Incollare l'adesivo 3M sul retro della macchina come mostrato in Figura 15.



Figura 15

Premere la macchina saldamente alla parete, vedere Figura 16.



Figura 16



6 Operazione

ATTENZIONE

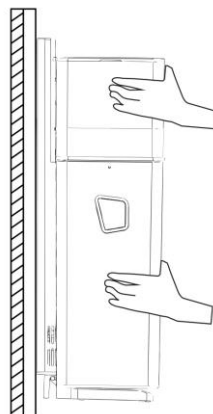

La pellicola all'interno della cassetta e del sacchetto con coulisse è in materiale biodegradabile. Pertanto, è prevista una durata di conservazione prevista di 9 mesi dalla data di produzione. Controllare la data di scadenza stampigliata sulla scatola per indicazioni e conservazione.

Controllare se l'i-bin hygiene¹⁵ è assemblato e installato correttamente, vedi paragrafo 5.2 e 5.3 o 5.4.

6.1 Installare la cassetta

Spegnere la macchina e rimuovere il contenitore come descritto nel paragrafo 5.2.2.



Figura 17

Sollevare il coperchio superiore e rimuovere la cassetta vuota (se presente).



Figura 18

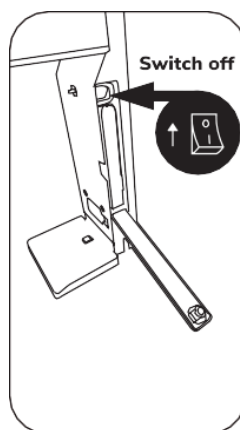

Posizionare una nuova cassetta a foglietto.

Tirare circa 30 cm (12") di pellicola verso l'alto e spingerla di nuovo nell'apertura della macchina.

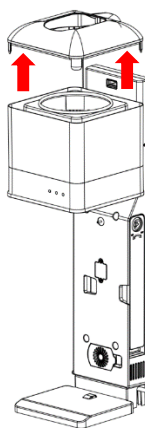

Figura 19

Due serie di ruote scanalate sono montate diagonalmente su entrambi i lati dell'apertura.

Posizionare il foglio tra le ruote e premere con l'apposito strumento di caricamento del foglio.

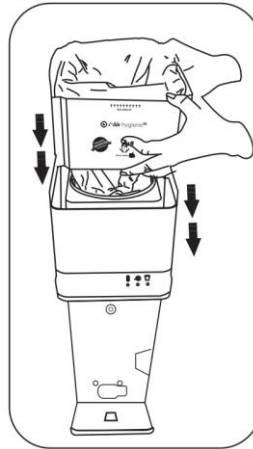

Figura 20

Accendere l'i-bin. Le due ruote tireranno automaticamente verso il basso la pellicola.

La cassetta è ora installata.

Riposizionare il coperchio superiore e poi il contenitore.

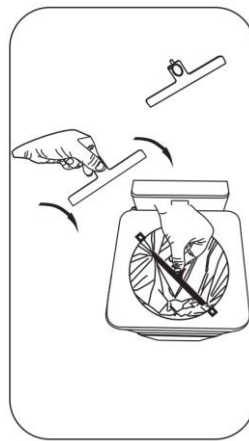

Figura 21



ATTENZIONE

Quando si rimette a posto il contenitore, assicurarsi che la pellicola si trovi nel contenitore e non sia incastrata dietro di esso.

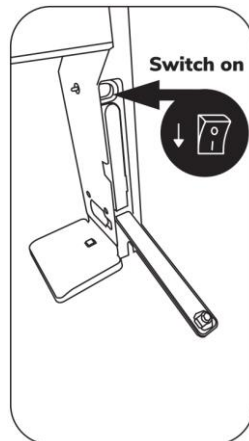

ATTENZIONE

Prima di poter essere messo in funzione, l'i-bin hygiene¹⁵ deve essere resettato.



ATTENZIONE

Quando l'indicatore di foglio basso è rosso fisso e nel cestino c'è un assorbente igienico o un tampone, premere prima il pulsante di ripristino. L'i-bin hygiene¹⁵ creerà un sacco finale.

Il lato posteriore dell'attrezzo di caricamento della lamina comprende una piccola manopola.

Premere questa manopola nel piccolo foro sul lato sinistro del supporto. Mantenerlo per circa 3 s.

Dopo 3 s la spia rossa si spegne e si sente un piccolo segnale acustico. L'i-bin è ora resettato e pronto per il funzionamento.



Figura 22



ATTENZIONE

Nel caso in cui la lamina non sia stata tirata verso il basso, tornare all'istruzione di Figura 21 e ripetere le fasi successive indicate.

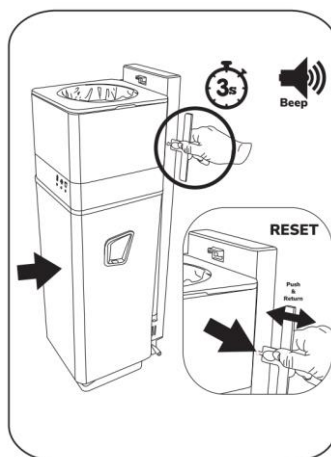
6.2 Quando svuotare il bidone?

Quando il contenitore è pieno, l'indicatore di contenitore pieno inizia a lampeggiare, vedere il capitolo 2. Anche la barra luminosa principale diventa rossa fissa, vedere Figura 23.

In questo caso, il contenitore deve essere svuotato.



Figura 23



Rimuovere il contenitore come mostrato in Figura 6 e Figura 7.

A questo punto il contenitore può essere svuotato.



Figura 24



CAUTELA

Svuotare sempre il contenitore quando viene rimosso dalla macchina. Non appena il contenitore viene rimosso, il "contatore di sacchi" viene azzerato. Se si rinuncia a svuotare il cestino, il conteggio sarà errato. Questo può portare a un riempimento eccessivo del contenitore.

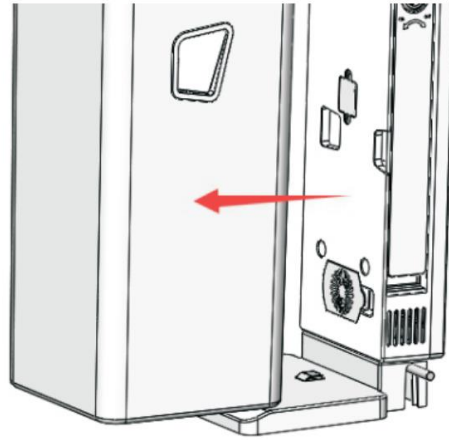
6.3 Installare il sacchetto con coulisse



ATTENZIONE

A scelta, all'interno del contenitore dell'i-bin hygiene¹⁵ può essere inserito un sacchetto di plastica. I rifiuti sigillati dall'i-bin hygiene¹⁵ saranno ora contenuti in questo sacchetto.

Prendere un sacchetto con coulisse e strapparlo dal rotolo.

Aprire la borsa.



Figura 25

Posizionare il sacchetto all'interno del contenitore e inserirlo nei quattro punti di aggancio su ogni angolo dell'i-bin.



Figura 26



Spingere il sacchetto verso il basso all'interno del contenitore.

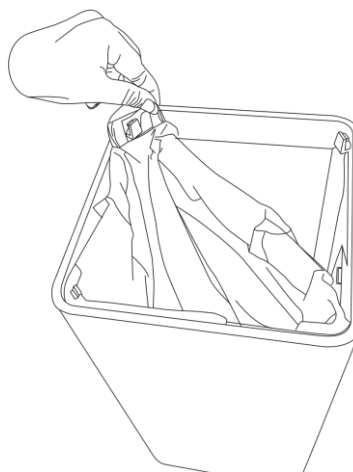

Figura 27

6.4 (Ri)posizionare una coppetta i-scent¹

Per (ri)posizionare una nuova coppetta i-scent:

Utilizzare un oggetto appuntito e rimuovere il portabicchieri.

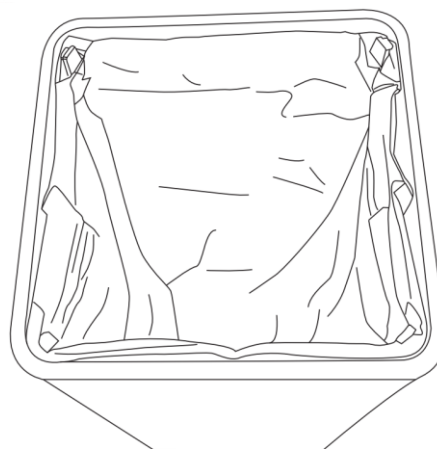
Rimuovere la vecchia coppa i-scent dal portabicchieri (se applicabile).

Rimuovere la pellicola di plastica dalla nuova coppetta i-scent.

Posizionare la tazza nel portabicchieri.

Premere nuovamente il portabicchieri nel



Figura 28

¹ Le coppette I-scent sono facoltative.



7 Manutenzione

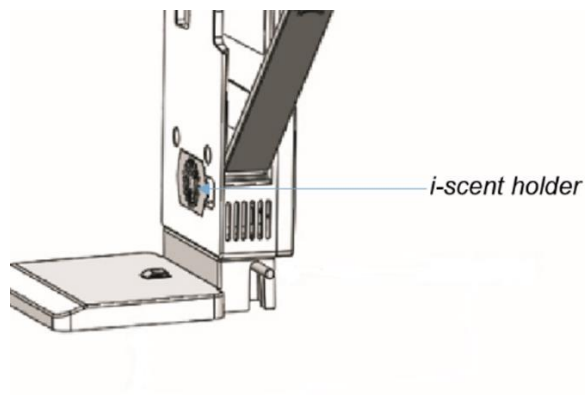

CAUTELA

Rimuovere la batteria prima di eseguire qualsiasi operazione di pulizia o manutenzione.

7.1 Pulizia

Per pulire l'i-bin hygiene¹⁵, pulire il contenitore di plastica con un panno umido.



CAUTELA

Non utilizzare prodotti chimici per la pulizia dell'i-bin hygiene¹⁵.

7.2 Sostituzione della cassetta

Per la sostituzione della cassetta seguire la procedura descritta al paragrafo 6.1.

7.3 Sostituzione della batteria

Per la sostituzione della batteria seguire i passaggi descritti al paragrafo 5.2.2.

Spingere la batteria con il pollice, fino a farla scivolare fuori dal vano batteria.







Figura 29

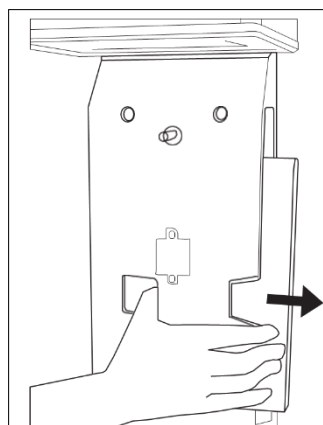
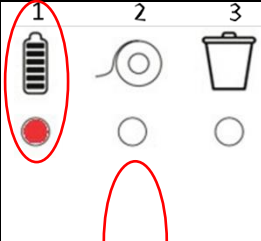

8 Risoluzione dei problemi

	Problema	Causa	Soluzione
	La spia di alimentazione lampeggia	Solo il 15% di carica residua	Caricare la batteria
	Spia di alimentazione accesa	Solo il 2% di carica residua	
	La spia di esaurimento della pellicola lampeggia	Rimane solo un foglio per 5 sacchetti.	Sostituzione della cassetta
	Spia di basso livello della pellicola accesa	Rimane solo la pellicola per 2 sacchetti. L'i-bin hygiene ¹⁵ smetterà di funzionare.	
	L'indicatore di cestino pieno lampeggia	Il cestino è quasi pieno.	Cestino vuoto
	Indicatore di cestino pieno acceso	Il cestino è pieno	
Barra luminosa di stato funzionante			
	La barra luminosa di stato lampeggia in rosso	La macchina è in funzione	Nessuna azione necessaria
	Barra luminosa di stato rossa	Attenzione	Spegnere la macchina, attendere 5 s e riaccenderla.



9 Disattivazione e smaltimento

Il materiale di imballaggio di i-bin hygiene¹⁵ è riciclabile. Smaltirlo secondo le leggi e le normative locali in materia di riciclaggio di carta e cartone.



ATTENZIONE

È responsabilità del proprietario di i-bin hygiene¹⁵ smaltire il prodotto in modo responsabile.

Dopo lo smantellamento, l'i-bin hygiene¹⁵ contiene ancora risorse preziose e deve essere smaltito secondo le leggi e le normative locali sul riciclaggio delle apparecchiature elettriche.



Prima di smaltire, si prega di:

1. Rimuovere la batteria per smaltirla separatamente, vedere il paragrafo 7.3.



AVVERTIMENTO

Non smaltire mai le batterie con i rifiuti normali. Se le batterie vengono smaltite con i normali rifiuti, possono andare in cortocircuito e causare incendi.

2. Rimuovere tutti i componenti sciolti, come la cassetta della pellicola.
3. Smaltire tutti gli elementi in base alle leggi e alle normative locali.

i-team hygiene and services B.V.

Hoppenkuil 27b, 5626 DD Eindhoven, Paesi Bassi

Telefono: +31402662400

Email: hello@i-teamhygiene.com

Internet: www.i-bin.com





10 Allegati

10.1 Certificato CE



EG/EC DECLARATION OF CONFORMITY

We: i-team Professional, Hoppenkuil 27b, 5626 DD Eindhoven, Netherlands

Declare under our sole responsibility that the product:

I-BIN HYGIENE 15

(Type of machine)

I-BIN and following

(Model – serial number, year of production)

to which this declaration relates is in conformity with the following standards:

LVD: EN60335-1:2012+A1+A11+A13+A14+A2; EMC: EN 55014-1: 2017, EN 55014-2:2015

(Title and/or number and data of issue of the standard(s) or other normative document(s))

follow the provision of directives: **2014/30/EU** **2006/42/CE** **2014/53/EU**

Eindhoven, 04.08.2023

Frank van de Ven
Director

(Place and Date of issue)

(name and signature or equivalent marking
or authorized person)