

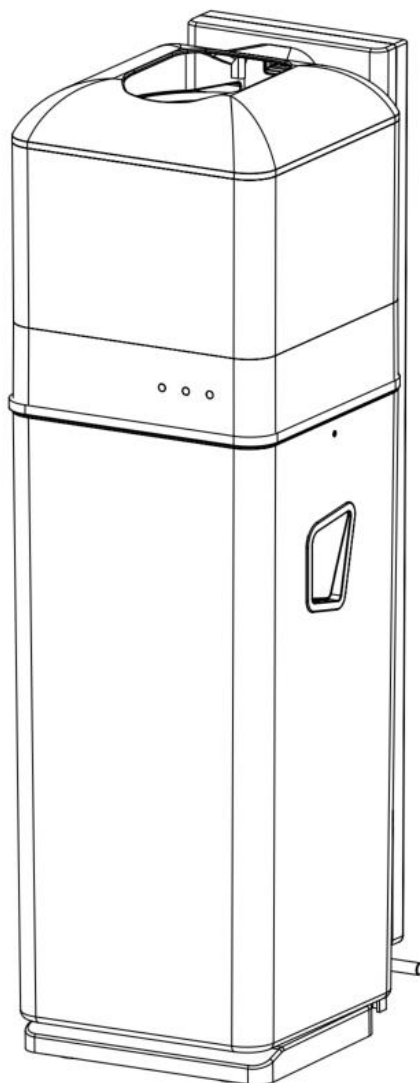

i-bin hygiene¹⁵

Revolucionário recipiente sanitário para mulheres

Manual do utilizador



i-team hygiene and services B.V.

Hopenkuil 27b, 5626 DD Eindhoven, Países Baixos

Telefone: +31402662400

Correio eletrónico: hello@i-teamhygiene.com

Internet: www.i-bin.com





Digitalize o código QR abaixo para
ver as diferentes línguas deste
manual



Manual do utilizador original, escrito em inglês
i-team hygiene and services B.V.
Hoppenkuil 27b, 5626 DD Eindhoven, Países Baixos
Telefone: +31402662400
Modelo: i-bin hygiene¹⁵
Código do produto: IHBN.FCT.002xx (Básico)

Correio eletrónico: hello@i-teamhygiene.com
Internet: www.i-bin.com

Data: Dez/2023
Versão: v3.0



Microban® é uma marca registada da Microban Products Company.

Prefácio

Obrigado por ter adquirido o i-bin hygiene¹⁵. Leia atentamente as informações de segurança importantes e as instruções de utilização contidas neste manual antes de utilizar o contentor pela primeira vez. Este manual contém informações importantes. Guarde-o para referência futura.

Objetivo do manual de serviço

O objetivo do manual do utilizador é fornecer informações ao utilizador de modo a que, durante a sua vida útil, o i-bin hygiene seja utilizado de forma correta, eficiente e segura, mesmo em caso de utilização indevida razoavelmente previsível, tal como descrito na secção 1.2 deste manual.

O manual do utilizador contém instruções sobre os seguintes aspetos:

- Segurança pessoal do operador
- Utilização prevista e não prevista do i-bin hygiene
- Instruções para utilização diária
- Instruções de manutenção
- Condições de armazenamento
- Eliminação do i-bin hygiene

Estas instruções devem ser tidas em consideração para evitar riscos que possam conduzir a danos físicos e/ou materiais.

Público-alvo

Este manual de utilização destina-se aos utilizadores do i-bin hygiene¹⁵, bem como aos parceiros e importadores.

Operadores do i-bin hygiene

O i-bin hygiene¹⁵ só pode ser operado por uma pessoa que tenha lido e compreendido corretamente as instruções do presente manual ou que tenha recebido formação de um operador experiente que tenha lido e compreendido as instruções do manual.



Guia de leitura

Os seguintes símbolos e termos são utilizados ao longo deste manual para alertar o leitor sobre questões de segurança e informações importantes:

Símbolo	Termo	Explicação
	AVISO	Indica uma situação perigosa que, caso as instruções de segurança não sejam seguidas, pode levar a lesões do operador ou das pessoas que se encontrem nas proximidades e a danos ligeiros ou moderados ao produto ou ao ambiente.
	CUIDADO	Indica uma situação perigosa que, caso as instruções de segurança não sejam seguidas, pode levar a danos ligeiros e/ou moderados ao produto ou ao ambiente.
	ATENÇÃO	Indica uma situação de responsabilidade, em que o fabricante ou os respetivos parceiros e afiliados não podem ser responsabilizados por danos causados pelo não cumprimento.
	BATERIAS	Indica uma máquina que funciona a bateria; as baterias têm de ser carregadas de acordo com as instruções do manual do utilizador do carregador de baterias de classe I separado. As baterias têm de ser eliminadas de acordo com as leis e regulamentos locais.
	SUPERFÍCIE QUENTE	Indica que esta parte da máquina pode ficar quente. Aconselha-se a não tocar nesta peça da máquina com as mãos desprotegidas.
	ÍMAN FORTE	Indica que a máquina contém ímanes fortes. Estes podem causar a paragem de pacemakers ou danos em dados eletrónicos, como, por exemplo, nas informações armazenadas nos passes de acesso.



Conteúdo

Prefácio	3
Objetivo do manual de serviço	3
Público-alvo	3
Operadores do i-bin hygiene.....	3
Guia de leitura	4
1 Introdução.....	7
1.1 Utilização prevista do produto	7
1.2 Utilização não prevista do produto.....	7
1.3 Tempo de vida útil.....	8
1.4 Alterações	8
1.5 Especificações.....	9
1.6 Garantia.....	9
1.7 Identificação.....	9
2 Descrição.....	10
3 Segurança.....	11
3.1 Instruções gerais de segurança	11
3.1.1 Utilização em interiores.....	11
3.1.2 Utilizadores.....	11
3.1.3 Bateria.....	11
3.2 Riscos durante o funcionamento	12
3.3 Riscos após o funcionamento	12
3.3.1 Retirar a bateria.....	12
3.3.2 Cuidado ao armazenar	12
4 Transporte e armazenamento.....	13
4.1 Visão Geral.....	13
5 Montagem e instalação	14
5.1 Desembalagem	14
5.2 Montagem	15
5.2.1 Bateria.....	15
5.2.2 Instalar a bateria	15
5.3 Em caso de montagem na parede	17
5.4 Em caso de montagem na parede com autocolantes	19
6 Funcionamento	20



6.1	Instalar o cassete.....	20
6.2	Quando esvaziar o recipiente?.....	22
6.3	Instalar o saco com cordão.....	24
6.4	(Re)colocar um copo i-scent.....	25
7	Manutenção.....	26
7.1	Limpeza.....	26
7.2	Substituir o cassete.....	26
7.3	Substituir a bateria.....	26
8	Resolução de problemas.....	27
9	Desativação e eliminação.....	28
10	Anexos.....	29
10.1	Certificado CE.....	29



1 Introdução

O i-bin hygiene¹⁵ é uma máquina segura e fácil de utilizar. Este manual ajuda-o a começar a utilizá-la e explica o procedimento de operação e manutenção. Ficarás agradavelmente surpreendido com a utilização rápida e eficaz do i-bin hygiene¹⁵ operado por bateria.

Este manual destina-se a quem utiliza o i-bin hygiene¹⁵ e/ou efetua a manutenção diária. O manual deve ser lido na íntegra antes das primeiras ações. O manual descreve o método correto de utilização, as medidas de segurança, a manutenção e o transporte.

O fabricante melhora continuamente todos os seus produtos com base na experiência e no feedback dos utilizadores. Quaisquer discrepâncias entre os textos e/ou as imagens do manual e o seu i-bin hygiene¹⁵ podem, assim, advir da diferença de modelos ou de possíveis alterações devido a desenvolvimento e inovação contínuos.

1.1 Utilização prevista do produto

O i-bin hygiene¹⁵ é uma máquina especializada para armazenar os seus resíduos higiénicos.



Figura 1

1.2 Utilização não prevista do produto

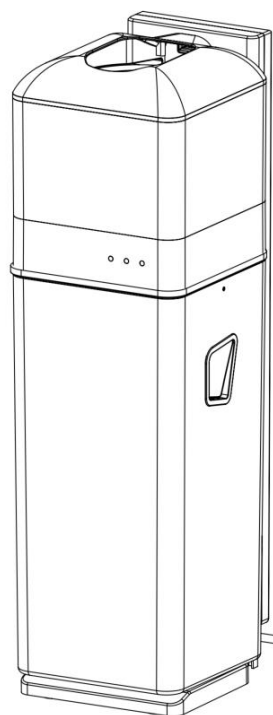

AVISO

A utilização não prevista pode ter consequências para a segurança dos operadores e das pessoas que se encontrem nas proximidades, e anulará a garantia do produto.

- **NÃO** mergulhe o produto em água ou noutros líquidos e não o enxague debaixo de uma torneira.



- **NÃO** coloque as mãos ou outros objetos no produto durante o acondicionamento automático.
- **NÃO** coloque inflamáveis ou explosivos no produto.
- **NÃO** tente reparar o produto ou desmontar a bateria sozinho. Se o fizer, a garantia será anulada.
- Este produto não é um brinquedo e não deve ser utilizado como tal.
- **NÃO** desmonte ou destrua a bateria.

1.3 Tempo de vida útil

Utilizada em circunstâncias normais, a bateria do i-bin hygiene¹⁵ deve durar pelo menos 14 dias.



CUIDADO

Para garantir um funcionamento correto e seguro durante toda a vida útil do i-bin hygiene¹⁵, o produto deve ser verificado por um parceiro autorizado da i-team de 3 em 3 meses.

1.4 Modificações

Não é permitido efetuar modificações no design do i-bin hygiene¹⁵ sem consulta e autorização do fabricante. Isto afeta a garantia, ver secção 1.6 deste manual.



1.5 Especificações



Figura 2

Identificação do produto:	IHBN.FCT.002xx (Básico)
Nome do produto:	i-bin hygiene ¹⁵
Modelo:	Versão básica
Tamanho do produto:	20 x 23,5 x 65,5 cm
Peso (incluindo baterias):	4 kg
Capacidade:	15 L
Bateria de íões de lítio:	CC (11,1 V, 4400 mAh, 48,84 Wh)
Capacidade da bateria:	1 bateria
Corrente de carga:	1 A
Entrada:	11,1 V (CC), 1 A
Tempo de carregamento:	5 h
Número de ciclos:	>750

1.6 Garantia

O i-bin hygiene¹⁵ deve ser utilizado conforme previsto e descrito no presente manual. Utilizar o i-bin hygiene¹⁵ no exterior anulará a garantia do produto.

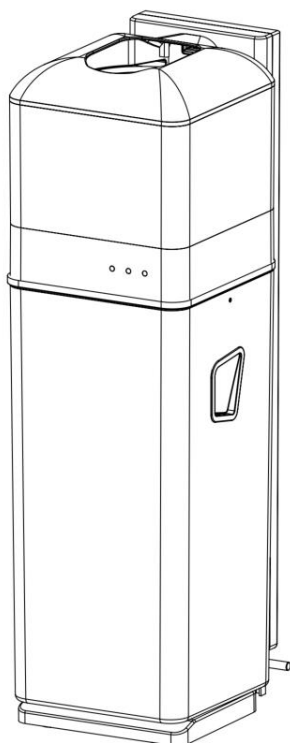
1.7 Identificação

O número de série e a data de produção podem ser encontrados num autocolante na parte de trás do i-bin.



2 Descrição

O i-bin hygiene¹⁵ compacto é composto por três partes principais:

- A parte superior que contém a tampa de folha, a luz de estado de funcionamento e a luz indicadora.
- O suporte que contém os sensores IR, o botão Reset, o interruptor principal, o mecanismo de travagem e a base amovível.
- A parte inferior, o contentor, ver Figura 3.

O i-bin hygiene¹⁵ é composto por:







Figura 3

Luzes	Indicação
 Bateria	A luz indicadora da bateria começará a piscar quando a bateria tiver 15% de carga restante. Substituir a bateria como descrito no parágrafo 5.2.2.
 Nível baixo de folha	O indicador de nível baixo de folha piscará quando restar folhas para apenas 5 sacos. Quando só restar folhas para 2 sacos, o i-bin hygiene ¹⁵ deixa de funcionar, evitando assim que os resíduos caiam no contentor sem estarem fechados num saco. O indicador de nível baixo de folha ficará vermelho. Substitua a folha conforme descrito no parágrafo 6.1.
 Contentor cheio	O indicador de Contentor cheio piscará quando o contentor estiver quase cheio. O contentor deve agora ser esvaziado para evitar que os resíduos se acumulem na parte superior da máquina. O i-bin hygiene ¹⁵ deixará de funcionar e a luz ficará vermelha quando o contentor estiver cheio. Retire e esvazie o contentor como descrito no parágrafo 5.2.2.

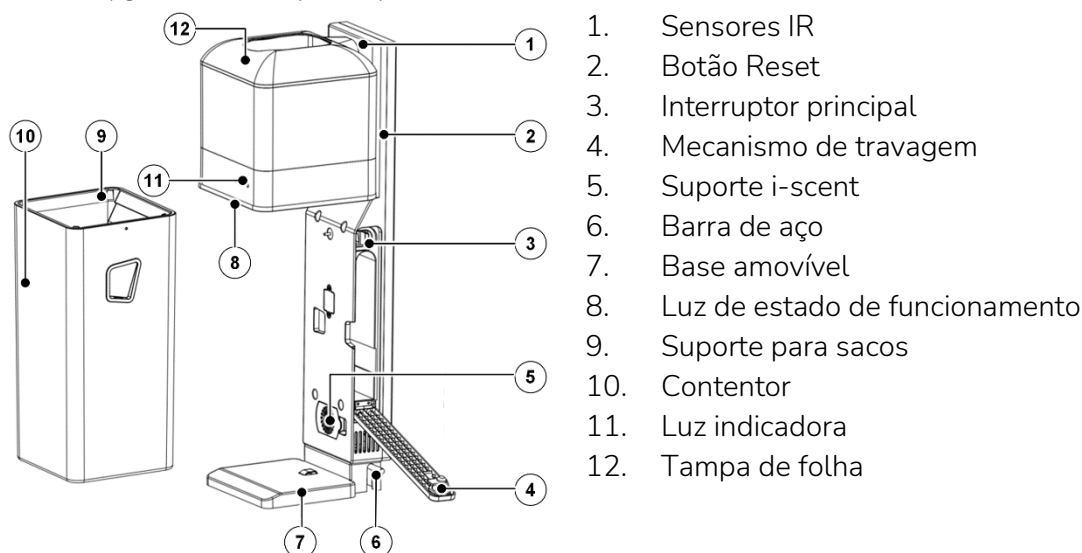

3 Segurança

A segurança está em primeiro lugar. Como tal, despenda algum tempo para ler e compreender estas instruções de segurança. Siga as instruções corretamente para evitar potenciais perigos ou lesões. A utilização indevida pode causar danos ou anular a garantia do fabricante.

3.1 Instruções gerais de segurança

3.1.1 Utilização em interiores

Este produto destina-se apenas a ser utilizado em interiores.

3.1.2 Utilizadores

As pessoas com deficiências físicas ou mentais só devem utilizar o produto sob a orientação de um tutor.

O produto só deve ser utilizado por pessoas devidamente treinadas e com experiência na sua utilização.

3.1.3 Bateria

Para carregar a bateria, utilize sempre o cabo fornecido pelo fabricante. Se não o fizer, pode provocar um incêndio, um choque elétrico ou lesões corporais.



ATENÇÃO

Em vez de utilizar um cabo para carregar, também pode ser utilizada uma unidade de carregamento especial para carregar várias baterias. Esta unidade de carregamento não está incluída e deve ser encomendada separadamente.



CUIDADO

Durante o funcionamento normal, a bateria de 11,1 V não causa qualquer risco de segurança por si só. Respeite as seguintes instruções de segurança relativas à bateria:

- Não esmague, não fure nem danifique de qualquer forma.
- Não aqueça nem incinere.
- Não provoque curto-circuito.
- Não desmonte.
- Mantenha secas.
- Carregar apenas entre 5 °C~40 °C / 41 °F~104 °F.
- Utilizar apenas entre 5 °C~45 °C / 41 °F~113 °F.



3.2 Riscos durante o funcionamento

O i-bin hygiene¹⁵ foi concebido para fechar e selar sacos de armazenamento biológicos. Os sacos selados cairão e serão recolhidos num recipiente na parte inferior da máquina.



CUIDADO

O mecanismo de fecho do i-bin hygiene¹⁵ pode ficar muito quente. Evite tocá-lo.

AVISO

- Os produtos químicos da bateria estão localizados dentro de um recipiente selado.
- Só representam um perigo químico se a bateria não for utilizada corretamente ou se estiver danificada.
- Evite o contacto com os eletrólitos.
- O contacto com uma bateria danificada ou com fugas pode provocar queimaduras químicas.

Se ocorrer exposição a quaisquer produtos químicos das pilhas, aja da seguinte forma:



Contacto com os olhos:

- Lave os olhos com bastante água durante um mínimo de 15 minutos, levante ocasionalmente a pálpebra superior e inferior;
- Procure assistência médica.

Inalação:

- Desocupe o ambiente de exposição e passe imediatamente para um ambiente com ar fresco;
- Procure assistência médica.

Ingestão:

- Beba pelo menos dois copos de leite ou água. Induza o vômito, a menos que a pessoa esteja inconsciente;
- Procure assistência médica.

3.3 Riscos após o funcionamento

3.3.1 Remover a bateria

Retire a bateria do i-bin hygiene¹⁵ quando não for utilizado durante 4 dias ou mais.

3.3.2 Cuidado ao armazenar

Não armazene o i-bin hygiene¹⁵ em rampas ou declives. Guarde sempre o i-bin hygiene¹⁵ numa superfície plana e dura.



4 Transporte e armazenamento

4.1 Visão geral



CUIDADO

Guarde sempre o i-bin hygiene¹⁵ num ambiente seco.



5 Montagem e instalação

O i-bin hygiene¹⁵ não necessita de muita montagem.

5.1 Desembalagem

O i-bin hygiene¹⁵ é embalado numa única caixa. Certifique-se de que não faltam itens e compare o conteúdo com a lista em Figura 4. Se faltar algum dos elementos indicados, contacte o seu revendedor i-bin hygiene¹⁵.



ATENÇÃO

Alguns dos itens apresentados abaixo são armazenados no interior do próprio contentor.

Item	Name	Photos	Qty
1	i-bin hygiene ¹⁵		1
2	Caixa de folha		1
3	Bateria		1
4	Carregador e tomadas (por país)		1+4
5	Ferramenta de chave e folha		1
6	Parafuso ST5x45mm		4
7	Gabarito		1



8	Manual		1
9	i-scent (opcional)		1
10	Autocolante adesivo 3M		2
11	Suporte para sacos		1

Figura 4

5.2 Montagem

5.2.1 Bateria

Conecte o carregador à bateria. Para a primeira utilização, carregue a bateria durante aproximadamente 5 horas.



Figura 5

5.2.2 Instalar a bateria

Pressione a pega metálica de cada lado do i-bin hygiene¹⁵ para baixo. O mecanismo de travagem liberta agora o contentor.

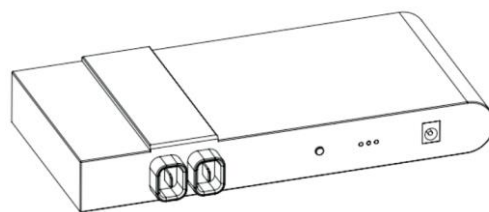

Figura 6



Deslize o contentor para fora do suporte.

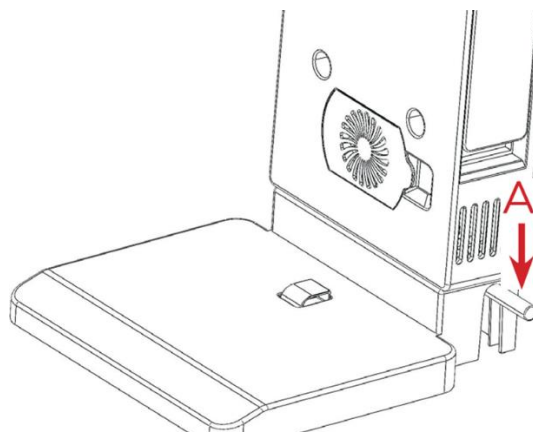

Figura 7

Abra o compartimento da bateria com a chave e introduza a bateria na ranhura.

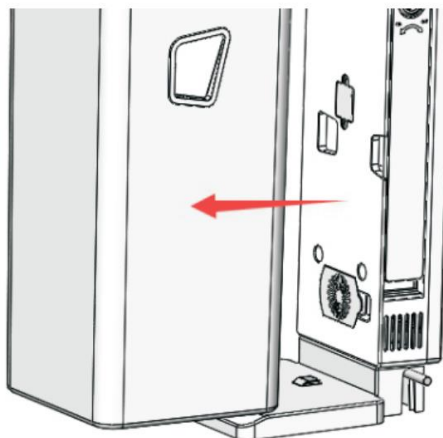

Figura 8

Prima o interruptor ON/OFF para ligar a máquina.



Figura 9

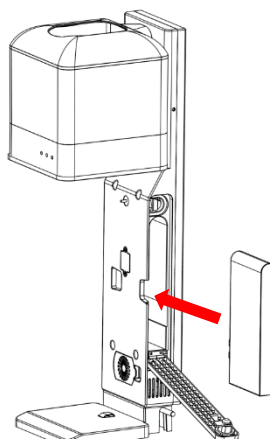

Feche o compartimento da bateria e feche-o com a chave.

Volte a encaixar o contentor no suporte. O ímã, colocado no centro do suporte, manterá o contentor no lugar.

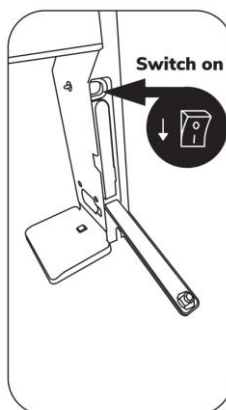

Figura 10



CUIDADO

Tenha em atenção o ímã integrado no suporte do i-bin hygiene¹⁵.

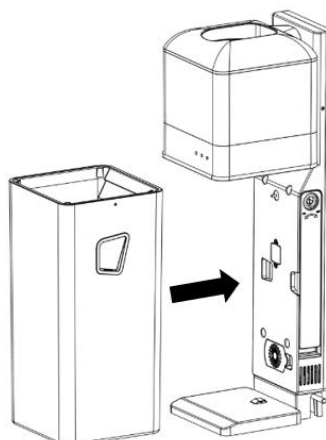
5.3 Em caso de montagem na parede



CUIDADO

Certifique-se de que não há fios elétricos na parede onde os furos serão feitos.

Utilize as buchas e os parafusos fornecidos para montar o i-bin hygiene¹⁵ na parede, Figura 11.



Figura 11



ATENÇÃO

Para marcar os furos a efetuar na parede, utilize o gabarito incluído.

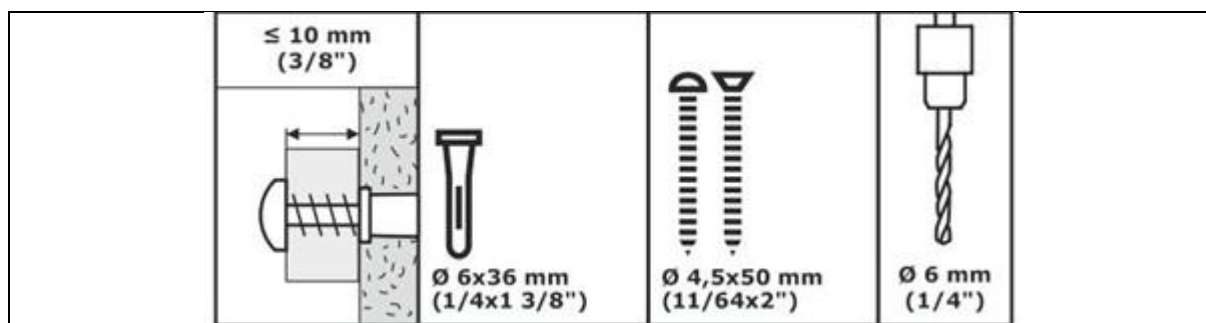

CUIDADO

Certifique-se de que não existem cabos elétricos ou canos de água no local onde será instalado o i-bin hygiene¹⁵.



Verifique se a parede onde o i-bin hygiene vai ser colocado é lisa.

Coloque o gabarito (pos. 2, Figura 12) com a parte inferior no chão. Verifique com um nível de água (pos. 1, Figura 12) se o gabarito está exatamente na horizontal.



Figura 12

Marque os quatro orifícios (pos. 1, Figura 13) no gabarito com um martelo e um prego na parede. Efetue os furos com uma broca de Ø6 mm (1/4"). Profundidade 40 mm (1 3/8").

Empurre as buchas para dentro dos orifícios e certifique-se de que estão niveladas com a parede.

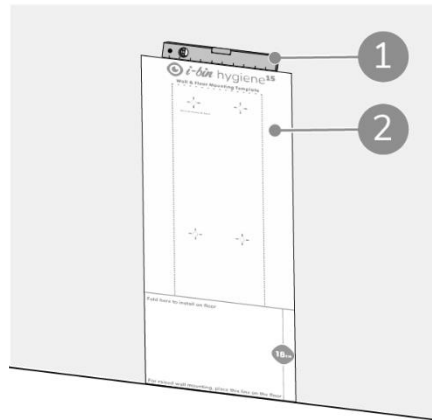

Figura 13



ATENÇÃO

Para fixar o i-bin hygiene¹⁵ à parede, é necessário retirar o contentor. Desligue a máquina, ver Figura 17. Em seguida, siga os passos indicados em Figura 6 e Figura 7.

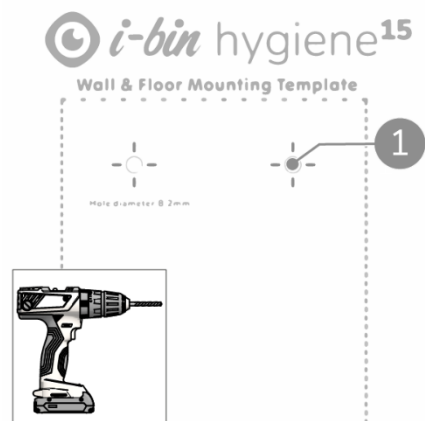
Fixe o i-bin hygiene¹⁵ com 4 parafusos na parede (A).



Figura 14



5.4 Em caso de montagem na parede com autocolantes

Se não for possível perfurar a parede, o i-bin hygiene¹⁵ também pode ser fixado à parede com os autocolantes 3M fornecidos.

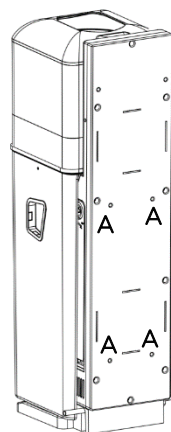

ATENÇÃO

Antes de fixar o i-bin à parede, marque com um lápis fino e um nível de bolha uma linha vertical na parede.

Cole o autocolante 3M na parte de trás da máquina, como indicado na Figura 15.



Figura 15

Pressione a máquina firmemente contra a parede, ver Figura 16.



Figura 16



6 Funcionamento

ATENÇÃO

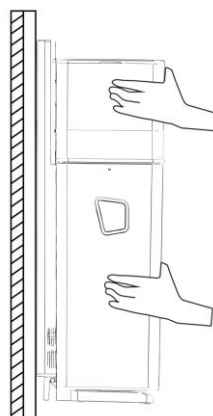

A folha dentro do cassete e do saco com cordão é feita de material biodegradável.

Portanto, têm prazo de validade estimado de 9 meses a partir da data de fabricação. Verifique a data de validade estampada na caixa para orientação e armazenamento.

Verifique se o i-bin hygiene¹⁵ está montado e instalado corretamente, ver parágrafo 5.2 e 5.3 ou 5.4.

6.1 Instalar o cassete

Desligue a máquina e retire o contentor como descrito no parágrafo 5.2.2.



Figura 17

Levante a tampa superior de folha e retire o cassete vazio (se existir).



Figura 18

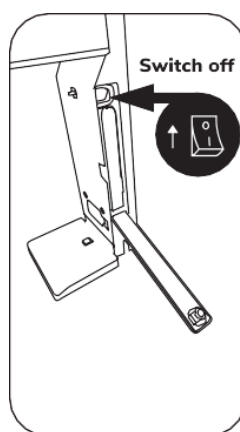

Coloque um novo cassete de papel.

Puxe cerca de 30 cm (12") da folha para cima e empurre-a de volta para a abertura da máquina.

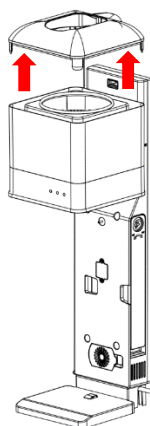

Figura 19

Dois conjuntos de rodas estriadas são montados na diagonal de cada lado da abertura.

Coloque a folha entre as rodas e pressione para baixo com a ferramenta de carregamento de folha fornecida.

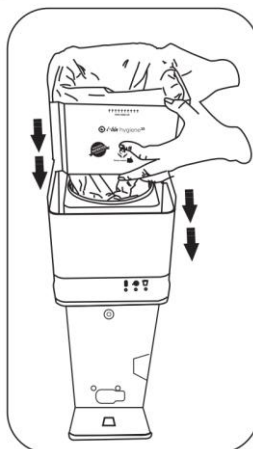

Figura 20

Ligue o i-bin. As duas rodas puxam automaticamente a folha para baixo.

O cassete está agora instalado.

Volte a colocar a tampa superior de folha e depois o contentor.

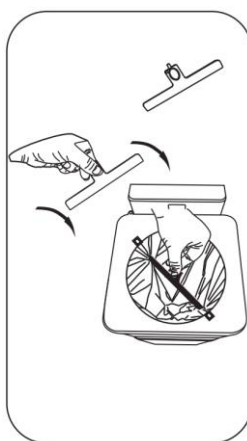

Figura 21



ATENÇÃO

Certifique-se de que, quando voltar a colocar o contentor, a folha esteja nele e não presa atrás dele.

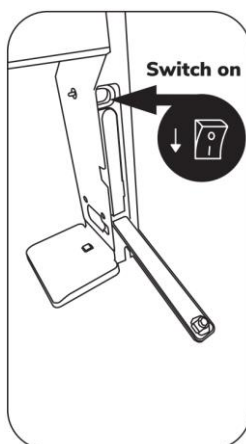

ATENÇÃO

Antes de o i-bin hygiene¹⁵ poder ser colocado em funcionamento, é necessário reiniciá-lo.



ATENÇÃO

Quando o indicador de nível baixo de folha estiver vermelho sólido e houver um penso higiênico ou tampão no contentor, prima primeiro o botão Reset. O i-bin hygiene¹⁵ fará um saco final.

A parte de trás da ferramenta de carregamento de folha inclui um pequeno botão.

Pressione este botão no pequeno orifício no lado esquerdo do suporte. Mantenha-o durante cerca de 3 segundos.

Após 3 segundos, a luz vermelha de indicação apaga-se e ouve-se um pequeno sinal sonoro. O i-bin está agora reiniciado e pronto a funcionar.



Figura 22



ATENÇÃO

No caso de a folha não ter sido puxada para baixo, voltar à instrução em Figura 21 e repetir os passos seguintes indicados.

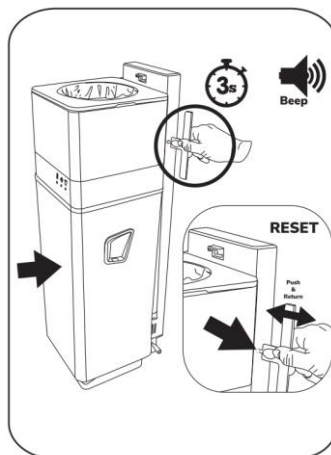
6.2 Quando esvaziar o contentor?

Quando o contentor está cheio, o indicador de contentor cheio começa a piscar, ver capítulo 2. Além disso, a barra de luz principal ficará vermelha, ver Figura 23.

Neste caso, é necessário esvaziar o contentor.



Figura 23

Retire o contentor conforme ilustrado na Figura 6 e Figura 7.

O contentor pode agora ser esvaziado.



Figura 24



CUIDADO

Esvazie sempre o recipiente quando este é retirado da máquina. Assim que o contentor for retirado, o "contador de sacos" será reiniciado em zero. O facto de não esvaziar o contentor conduz a um erro de contagem. Isto pode levar ao enchimento excessivo do contentor.

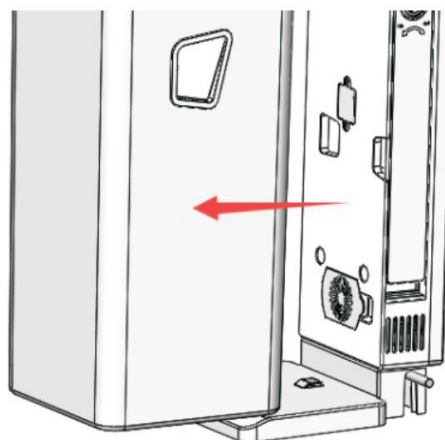
6.3 Instalar o saco com cordão



ATENÇÃO

Opcionalmente, pode ser colocado um saco de plástico no interior do contentor do i-bin hygiene¹⁵. Os resíduos selados pelo i-bin hygiene¹⁵ passam a estar contidos neste saco.

Pegue num saco de cordão e rasgue-o do rolo.

Abra o saco.



Figura 25

Coloque o saco no interior do contentor e encaixe-o nos quatro pontos de engate em cada canto do i-bin.



Figura 26

Empurre o saco para baixo dentro do recipiente.

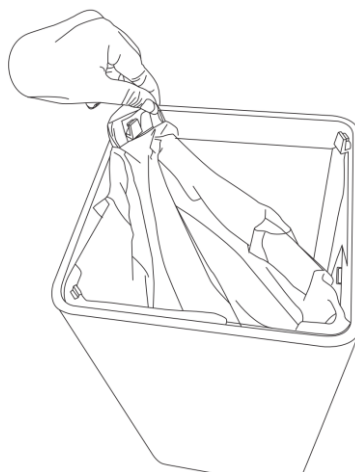

Figura 27

6.4 (Re)colocar um copo i-scent¹

Para (re)colocar um novo copo i-scent:

Utilize um objeto pontiagudo e retire o porta-copos.

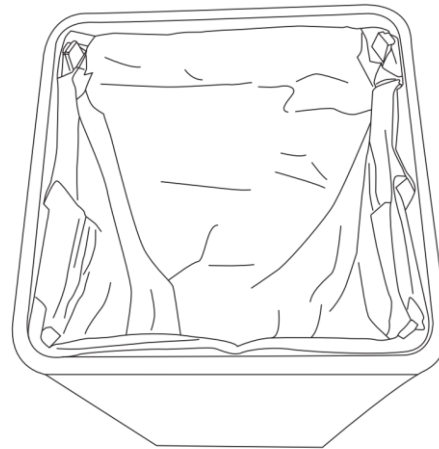
Retire o copo i-scent antigo do porta-copos (se aplicável).

Retire a folha de plástico do novo copo i-scent.

Coloque este copo no porta-copos.

Pressione o porta-copos novamente para



Figura 28

¹ Os copos I-scent são opcionais.



7 Manutenção

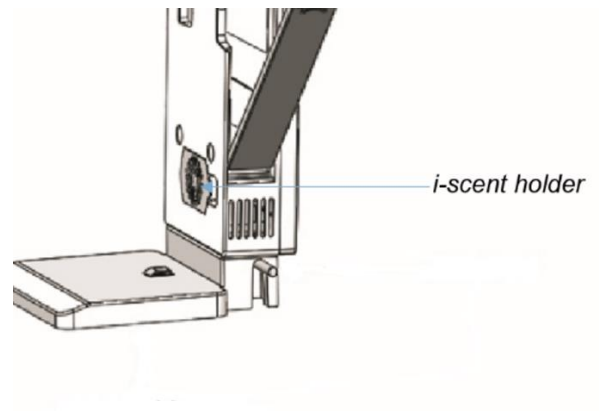

CUIDADO

Retire a bateria antes de efetuar qualquer tarefa de limpeza ou manutenção.

7.1 Limpeza

Para limpar o i-bin hygiene¹⁵, limpe o recipiente de plástico com um pano húmido.



CUIDADO

Não utilize produtos químicos para limpar o i-bin hygiene¹⁵.

7.2 Substituir o cassete

Para substituir o cassete, siga os passos descritos no parágrafo 6.1.

7.3 Substituir a bateria

Para substituir a bateria, siga os passos descritos no parágrafo 5.2.2.

Empurre a bateria com o polegar, até esta deslizar para fora do compartimento de bateria.



Figura 29



8 Resolução de problemas

	Problema	Causa	Solução
	A luz indicadora de alimentação pisca	Apenas 15% de carga restante	Carregar a bateria
	Luz indicadora de alimentação acesa	Apenas 2% de carga restante	
	A luz indicadora de nível baixo de folha pisca	Só tem o papel para 5 sacos.	Trocar o cassete
	Luz indicadora de nível baixo de folha acesa	Só tem o papel para 2 sacos. O i-bin hygiene ¹⁵ deixará de funcionar.	
	O indicador de contentor cheio fica intermitente	O contentor está quase cheio.	Contentor vazio
	Indicador de contentor cheio aceso	O contentor está cheio	
Barra de luz de estado de funcionamento			
	A barra de luz de estado pisca vermelho	A máquina está a funcionar	Não são necessárias ações
	Barra de luz de estado vermelha	Atenção necessária	Desligar a máquina, aguardar 5 s e voltar a ligar.

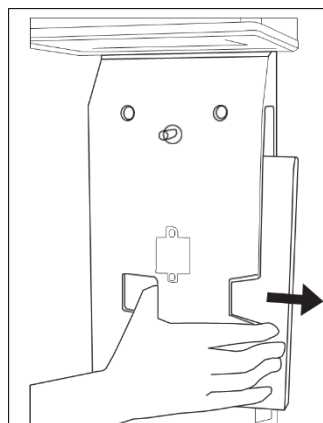
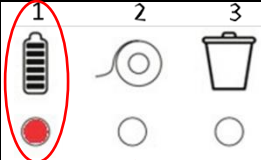
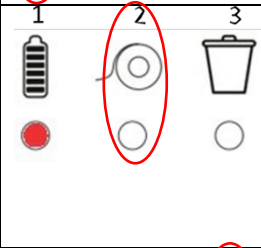
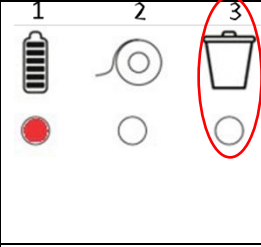
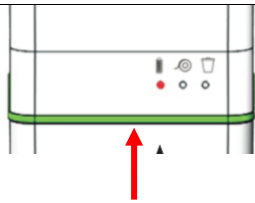

9 Desativação e eliminação

O material de embalagem do i-bin hygiene¹⁵ é reciclável. Elimine-o de acordo com as leis e regulamentos locais relativos à reciclagem de materiais de papel e cartão.



ATENÇÃO

É da responsabilidade do proprietário do i-bin hygiene¹⁵ eliminar o produto de forma responsável.

Após a desativação, o i-bin hygiene¹⁵ ainda contém recursos valiosos e deve ser eliminado de acordo com as leis e regulamentos locais relativos à reciclagem de equipamento elétrico.



Antes de eliminá-lo, por favor:

1. Remova a bateria para eliminação separada, ver parágrafo 7.3.



AVISO

Nunca elimine as baterias no lixo comum. Ao eliminar as baterias no lixo comum, podem provocar um curto-circuito e um incêndio.

2. Retire todos os componentes soltos, como o cassete de papel.
3. Elimine todos os itens de acordo com as leis e os regulamentos locais.

i-team hygiene and services B.V.

Hoppenkuil 27b, 5626 DD Eindhoven, Países Baixos

Telefone: +31402662400

Correio eletrónico: hello@i-teamhygiene.com

Internet: www.i-bin.com





10Anexos

10.1 Certificado CE



EG/EC DECLARATION OF CONFORMITY

We: i-team Professional, Hoppenkuil 27b, 5626 DD Eindhoven, Netherlands

Declare under our sole responsibility that the product:

I-BIN HYGIENE 15

(Type of machine)

I-BIN and following

(Model – serial number, year of production)

to which this declaration relates is in conformity with the following standards:

LVD: EN60335-1:2012+A1+A11+A13+A14+A2; EMC: EN 55014-1: 2017, EN 55014-2:2015

(Title and/or number and data of issue of the standard(s) or other normative document(s))

follow the provision of directives: **2014/30/EU** **2006/42/CE** **2014/53/EU**

Eindhoven, 04.08.2023

Frank van de Ven
Director

(Place and Date of issue)

(name and signature or equivalent marking
or authorized person)