

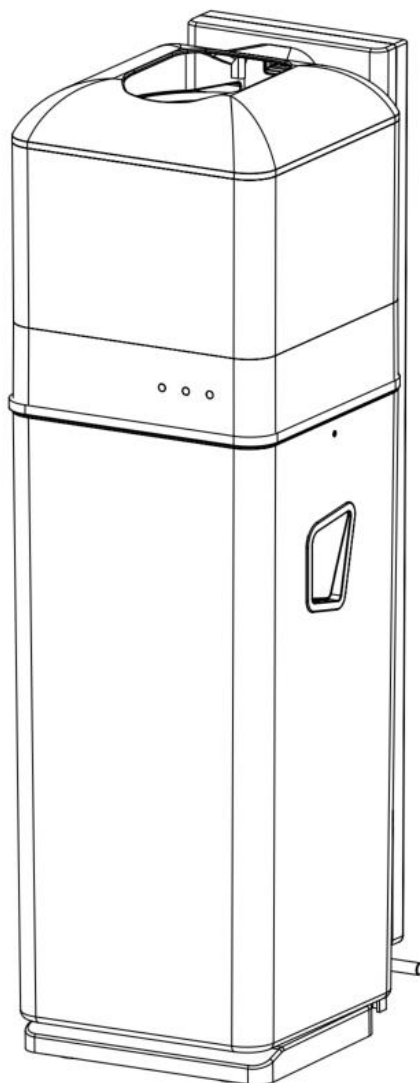

i-bin hygiene¹⁵

Revolutionerande sanitetsbehållare för kvinnor

Bruksanvisning



i-team hygiene and services B.V.

Hopenkuil 27b, 5626 DD Eindhoven, Nederländerna

Telefon: +31402662400

E-post: hello@i-teamhygiene.com

Internet: www.i-bin.com





Skanna QR-koden nedan för olika språk av denna bruksanvisning



Bruksanvisning i original, skriven på engelska
i-team hygiene and services B.V.
Hoppenkuil 27b, 5626 DD Eindhoven, Nederländerna
Telefon: +31402662400
Modell: i-bin hygiene¹⁵
Produktkod: IHBN.FCT.002xx (Basic)

E-post: hello@i-teamhygiene.com
Internet: www.i-bin.com

Datum: Dec/2023
Version: v3.0

Microban® är ett registrerat varumärke som tillhör Microban Products Company.



Förord

Tack för att du har köpt i-bin hygiene¹⁵. Läs noga igenom den viktiga säkerhetsinformationen och bruksanvisningen i denna bruksanvisning innan du använder sopbehållaren för första gången. Denna bruksanvisning innehåller viktig information. Spara den för framtida bruk.

Syftet med bruksanvisningen

Syftet med bruksanvisningen är att förse användaren med information på ett sådant sätt att i-bin hygiene under sin livstid används korrekt, effektivt och säkert, även i händelse av rimligen förutsebar felaktig användning, såsom beskrivs i avsnitt 1.2 i denna bruksanvisning.

Bruksanvisningen innehåller instruktioner om:

- Personlig säkerhet för operatörer
- Avsedd och icke avsedd användning av i-bin hygiene
- Instruktioner för daglig användning
- Underhållsinstruktioner
- Förvaringsförhållanden
- Avfallshantering av i-bin hygiene

Dessa instruktioner måste beaktas för att undvika risker som kan leda till fysiska och/eller materiella skador.

Målgrupp

Denna bruksanvisning är avsedd för användare av i-bin hygiene¹⁵ samt partner och importörer.



Operatörer av i-bin hygiene

i-bin hygiene¹⁵ får endast användas av en person som har läst och förstått instruktionerna i denna bruksanvisning eller som har utbildats av en erfaren operatör som har läst och förstått instruktionerna i denna bruksanvisning.



Läsningens anvisning

Följande symboler och termer används i denna bruksanvisning för att uppmärksamma läsaren på säkerhetsfrågor och viktig information:

Symbol	Term	Förklaring
	VARNING	Indikerar en farlig situation som, om säkerhetsinstruktionerna inte följs, kan leda till personskador på operatören eller kringstående och lätta eller måttliga skador på produkten eller miljön.
	TÄNK PÅ	Indikerar en farlig situation som, om säkerhetsanvisningarna inte följs, kan leda till lätta och/eller måttliga skador på produkten eller miljön.
	OBS!	Indikerar en ansvarssituation där tillverkaren eller dess partners och dotterbolag inte kan hållas ansvariga för skador som orsakats av bristande efterlevnad.
	BATTERIER	Indikerar en batteridrivna maskin, batterierna måste laddas enligt anvisningarna i den separata bruksanvisningen för batteriladdare klass I. Batterier måste kasseras i enlighet med lokala stadgar och förordningar.
	HET YTA	Indikerar att denna del av maskinen kan bli varm. Det rekommenderas att inte röra denna maskindel med bara händer.
	STARK MAGNET	Indikerar att maskinen innehåller starka magneter. Dessa kan leda till att pacemaker slutar fungera eller att elektroniska data skadas, t.ex. information som lagras på passerkort.



Innehåll

Förord	3
Syftet med bruksanvisningen	3
Målgrupp	3
Operatörer av i-bin hygiene	3
Läsninganvisning	4
1 Inledning.....	7
1.1 Avsedd användning av produkten.....	7
1.2 Icke avsedd användning av produkten	7
1.3 Livslängd.....	8
1.4 Ändringar.....	8
1.5 Specifikationer	9
1.6 Garanti	9
1.7 Identifiering	9
2 Beskrivning.....	10
3 Säkerhet.....	11
3.1 Allmänna säkerhetsanvisningar	11
3.1.1 Användning inomhus.....	11
3.1.2 Användare.....	11
3.1.3 Batteri.....	11
3.2 Risker under drift	12
3.3 Risker efter drift.....	12
3.3.1 Ta bort batteri	12
3.3.2 Försiktighet vid förvaring.....	12
4 Transport och lagring.....	13
4.1 Allmänt.....	13
5 Montering och installation.....	14
5.1 Uppackning	14
5.2 Montering	15
5.2.1 Batteri.....	15
5.2.2 Installera batteriet.....	15
5.3 Vid väggmontering	17
5.4 Vid väggmontering med dekaler	19
6 Drift.....	20



6.1	Installera kassetten.....	20
6.2	När ska behållaren tömmas?	22
6.3	Montera påsen med dragsko	24
6.4	(Åter)placering av en i-doftkopp	25
7	Underhåll	26
7.1	Rengöring	26
7.2	Byte av kassett.....	26
7.3	Byte av batteri.....	26
8	Felsökning	27
9	Avveckling och bortskaffande	28
10	Bilagor.....	29
10.1	CE-certifikat	29



1 Inledning

i-bin hygiene¹⁵ är en säker och användarvänlig maskin. Denna bruksanvisning hjälper dig att komma igång och förklarar hur du använder och underhåller maskinen. Du kommer att bli positivt överraskad av den snabba och effektiva användningen av den batteridrivna i-bin hygiene¹⁵.

Denna bruksanvisning är avsedd för dig som använder i-bin hygiene¹⁵ och/eller utför dagligt underhåll. Bruksanvisningen måste läsas i sin helhet innan de första åtgärderna vidtas. Bruksanvisningen beskriver korrekt användning, säkerhetsåtgärder, underhåll och transport.

Tillverkaren förbättrar kontinuerligt alla sina produkter baserat på användarnas erfarenheter och återkoppling. Eventuella avvikelser mellan texter och/eller bilder från manualen och din i-bin hygiene¹⁵ kan därför uppstå på grund av skillnader i modell eller från eventuella förändringar på grund av kontinuerlig utveckling och innovation.

1.1 Avsedd användning av produkten

i-bin hygiene¹⁵ är en specialmaskin för förvaring av hygieniskt avfall.

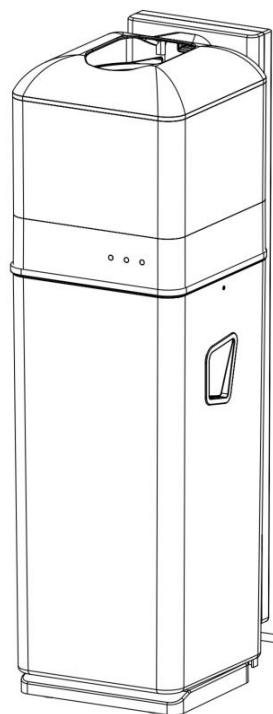

Figur 1

1.2 Icke avsedd användning av produkten



VARNING

Icke avsedd användning kan få säkerhetskONSEKVENSER för operatörer och åskådare samt kommer att ogiltigförklara produktens garanti.

- Sänk **INTE** ned produkten i vatten eller andra vätskor och skölj den inte under vattenkranen.
- Placera **INTE** händer eller andra föremål i produkten under den automatiska förpackningen.



- Placera **INTE** brandfarliga eller explosiva ämnen i produkten.
- Försök **INTE** reparera produkten själv eller ta isär batteriet. Om du gör det upphör din garanti att gälla.
- Denna produkt är inte en leksak och får inte användas som sådan.
- Ta **INTE** isär eller förstör batteriet.

1.3 Livslängd

Vid normal användning bör batteriet i i-bin hygiene¹⁵ räcka i minst 14 dagar.



TÄNK PÅ

För att säkerställa korrekt och säker drift under hela livslängden för i-bin hygiene¹⁵ måste produkten kontrolleras av en auktoriserad i-team-partner var tredje månad.

1.4 Ändringar

Det är inte tillåtet att göra ändringar i konstruktionen av i-bin hygiene¹⁵ utan samråd med och tillstånd från tillverkaren. Detta påverkar garantin, se avsnitt 1.6 i denna bruksanvisning.



1.5 Specifikationer

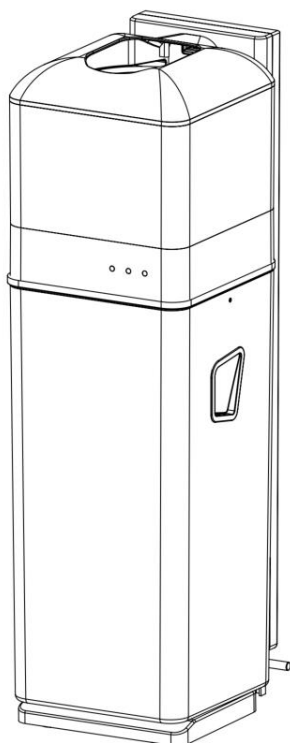

Figur 2

Identifiering av produkten:	IHBN.FCT.002xx (Grundläggande)
Produktnamn:	i-bin hygiene ¹⁵
Model:	Grundläggande version
Produktens storlek:	20x23,5x65,5 cm
Vikt (inklusive batterier):	4 kg
Kapacitet:	15 l
Litiumjonsbatteri:	Likspänning (11,1 V, 4 400 mAh, 48,84 Wh)
Batteriets kapacitet:	1 batteri
Laddningsström:	1 A
Input:	11,1 V (likspänning), 1 A
Laddningstid:	5 h
Antal cykler:	>750

1.6 Garanti

i-bin hygiene¹⁵ ska användas på det sätt som avses och beskrivs i denna bruksanvisning. Användning av i-bin hygiene¹⁵ utomhus upphäver garantin på produkten.

1.7 Identifiering

Serienummer och tillverkningsdatum finns på en dekal på baksidan av i-bin.



2 Beskrivning

Den kompakta i-bin hygiene¹⁵ består av tre huvuddelar:

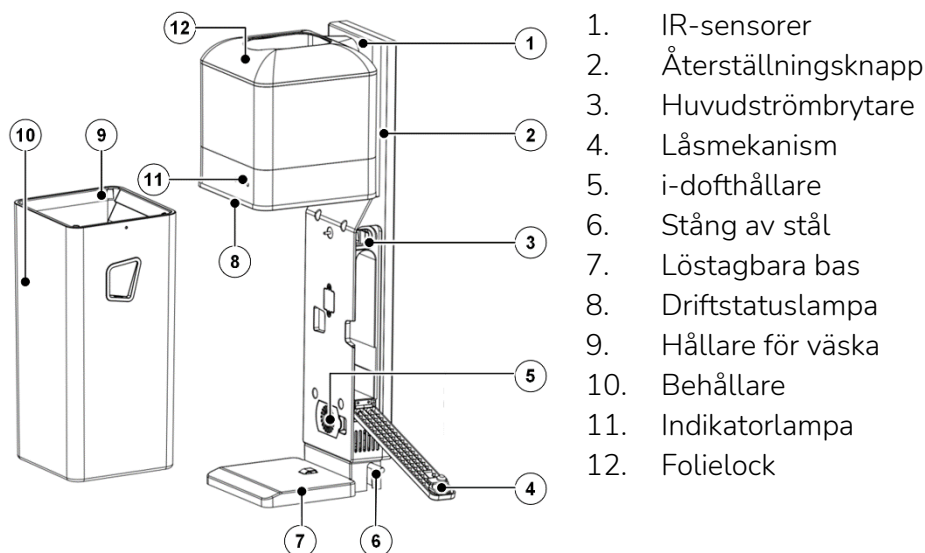

- Den övre delen som innehåller folielocket, driftstatuslampan och indikatorlampan.
- Stativet som innehåller IR-sensorn, återställningsknappen, huvudströmbrytaren, låsmekanismen och den löstagbara basen.
- För den nedre delen, behållaren, se Figur 3.

i-bin hygiene¹⁵ består av:



Figur 3

Indikatorlampor Indikering

 Batteri	Batteriets indikatorlampa börjar blinka när batteriet har 15 % kvar. Byt ut batteriet enligt beskrivningen i punkt 5.2.2.
 Låg folie	Indikatorn för låg folie blinkar när det bara finns folie kvar till 5 påsar. När det bara finns folie kvar till två påsar kommer i-bin hygiene ¹⁵ att sluta fungera, vilket förhindrar att avfall hamnar i soptunnan utan att vara försluten i en påse. Indikatorn för låg folie kommer att lysa konstant rött. Byt ut folien enligt beskrivningen i punkt 6.1.
 Full behållare	Indikatorn för full behållare blinkar när behållaren är nästan full. Behållaren måste nu tömmas för att förhindra att avfall samlas i toppen av maskinen. i-bin hygiene ¹⁵ kommer att sluta fungera och lampan kommer att lysa rött när behållaren är full. Ta bort och töm behållaren enligt beskrivningen i punkt 5.2.2.



3 Säkerhet

Säkerheten kommer först. Ta dig därför tid att läsa och förstå dessa säkerhetsanvisningar. Följ instruktionerna noga för att undvika eventuella risker eller skador. Felaktig användning kan orsaka skada eller ogiltigförklara tillverkarens garanti.

3.1 Allmänna säkerhetsanvisningar

3.1.1 Användning inomhus

Denna produkt är endast avsedd för inomhusbruk.

3.1.2 Användare

Personer med fysiska eller psykiska funktionshinder bör endast använda produkten under överinseende av en vårdnadshavare.

Produkten får endast användas av personer som fått lämplig utbildning och har erfarenhet av att använda den.

3.1.3 Batteri

Använd alltid den kabel som tillverkaren tillhandahåller när du laddar batteriet. Om du inte gör det kan det leda till brand, elektriska stötar eller personskador.



OBS!

Istället för att använda en kabel vid laddning kan även en speciell laddningsenhet användas för att ladda flera batterier. Laddaren ingår inte i leveransen och måste beställas separat.



TÄNK PÅ

Vid normal drift utgör batteriet på 11,1 V i sig ingen säkerhetsrisk. Vänligen följ följande säkerhetsanvisningar för batteriet:

- Det får inte krossas, genomborras eller skadas på något sätt.
- Det får inte upphettas eller förbrännas.
- Det får inte kortslutas.
- Det får inte demonteras.
- Håll dig torr.
- Ladda endast mellan 5 °C~40 °C / 41 °F~104 °F.
- Får endast användas mellan 5 °C~45 °C / 41 °F~113 °F.



3.2 Risker under drift

i-bin hygiene¹⁵ är utformad för att försluta och försegla miljövänliga förvaringspåsar. De förseglade påsarna faller ner och samlas i en behållare i maskinens nedre del.



TÄNK PÅ

Tätningmekanismen på i-bin hygiene¹⁵ kan bli mycket varm. Undvik att röra vid den.

VARNING

- Kemikalierna i batteriet finns i en förseglad behållare.
- De utgör endast en kemisk fara om batteriet inte används på rätt sätt eller är skadat.
- Undvik kontakt med elektrolyterna.
- Kontakt med ett skadat eller läckande batteri kan leda till kemiska brännskador.

Om du exponeras för batterikemikalier ska du agera på följande sätt:



Kontakt med ögonen:

- Spola ögonen rikligt med vatten i minst 15 minuter, lyft det övre och undre ögonlocket ibland;
- Sök läkarvård.

Inandning:

- lämna exponeringsområdet och flytta omedelbart till en plats med frisk luft;
- Sök läkarvård.

Förtäring:

- drick minst två glas mjölk eller vatten. Framkalla kräkning om personen inte är medvetslös;
- Sök läkarvård.

3.3 Risker efter drift

3.3.1 Ta bort batteriet

Ta bort batteriet från i-bin hygiene¹⁵ när den inte ska användas på under minst fyra dagar.

3.3.2 Försiktighet vid lagring

Förvara inte i-bin hygiene¹⁵ på ramper eller i sluttningar. Förvara alltid i-bin hygiene¹⁵ på en jämn och hård yta.



4 Transport och lagring

4.1 Allmänt



TÄNK PÅ

Förvara alltid i-bin hygiene¹⁵ i en torr miljö.



5 Montering och installation

i-bin hygiene¹⁵ kräver inte mycket montering.

5.1 Uppackning

i-bin hygiene¹⁵ är förpackad i en enda låda. Kontrollera att inget saknas och jämför innehållet med listan i Figur 4. Kontakta din i-bin hygiene¹⁵ återförsäljare om någon av de angivna artiklarna saknas.



OBS!

Vissa av de föremål som visas nedan förvaras i själva behållaren.

Item	Name	Photos	Qty
1	i-bin hygiene ¹⁵		1
2	Folieförpackning		1
3	Batteri		1
4	Laddare och pluggar (per land)		1+4
5	Nyckel och folieverktyg		1
6	Skruv ST5x45 mm		4
7	Mall		1



8	Bruksanvisning		1
9	i-doft (tillval)		1
10	3M självhäftande klistermärke		2
11	Hållare för väska		1

Figur 4

5.2 Montering

5.2.1 Batteri

Anslut laddaren till batteriet. För första användning, ladda batteriet i ungefär 5 timmar.

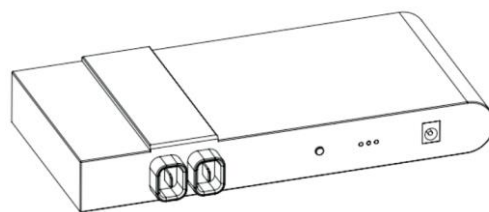

Figur 5

5.2.2 Installera batteriet

Tryck ned metallhandtaget på vardera sidan av i-bin hygiene¹⁵. Låsmekanismen kommer nu att frigöra behållaren.

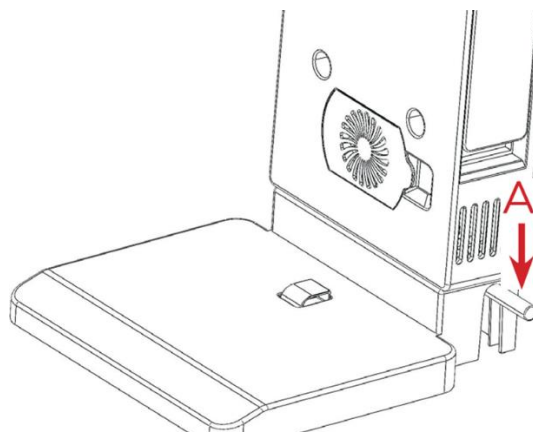

Figur 6



Skjut ut behållaren från stativet.

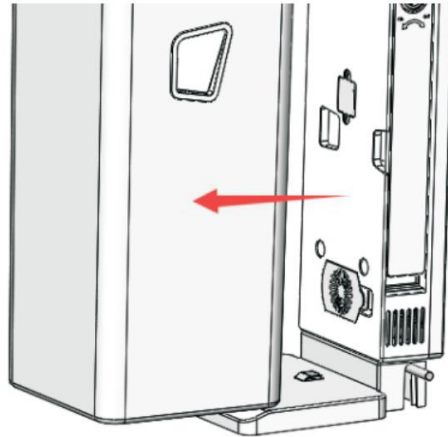

Figur 7

Öppna batterifacket med nyckeln och sätt i batteriet i facket.

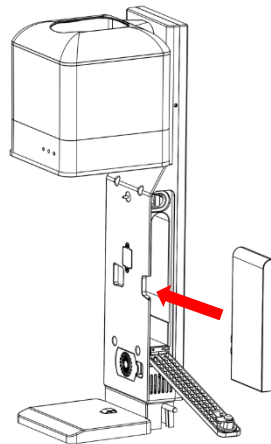

Figur 8

Tryck på ON/OFF-knappen för att slå på maskinen.

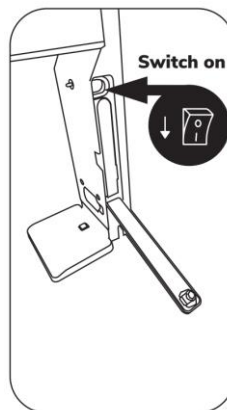

Figur 9



Stäng batterifacket och lås det med nyckeln.

Snäpp tillbaka behållaren i stativet.
Magneten, som sitter i mitten av stativet,
håller behållaren på plats.

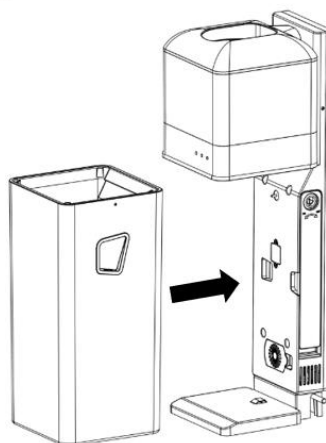

Figur 10



TÄNK PÅ

Var uppmärksam på den integrerade magneten på stativet till i-bin hygiene¹⁵.

5.3 Vid väggmontering



TÄNK PÅ

Se till att det inte finns några elektriska ledningar i väggen där hålen ska borras.

Använd medföljande pluggar och skruvar för att montera i-bin hygiene¹⁵ på väggen, Figur 11.

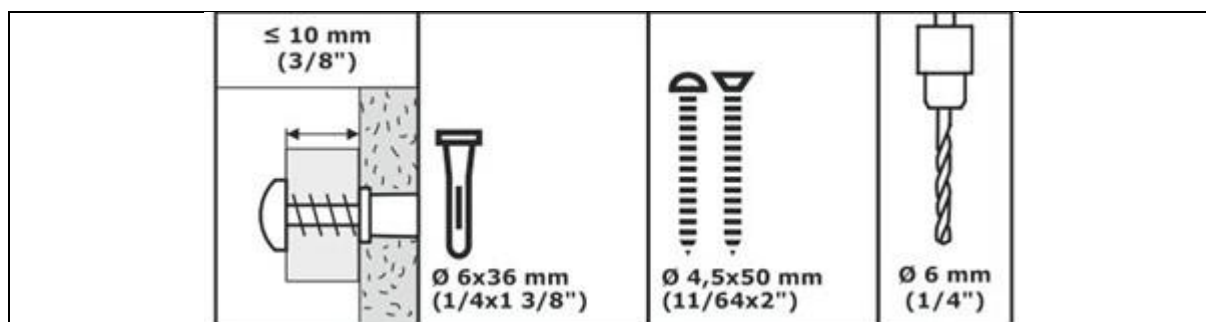

Figur 11



OBS!

Använd den medföljande mallen för att markera de hål som ska borras i väggen.



TÄNK PÅ

Se till att inga elkablar eller vattenledningar finns på den plats där i-bin hygiene¹⁵ ska installeras.



Kontrollera att väggen där i-bin hygiene ska placeras är slät.

Placera mallen (Pos 2, Figur 12) med den nedre delen på golvet. Kontrollera med ett vattenpass (Pos 1, Figur 12) om mallen är exakt vågrät.

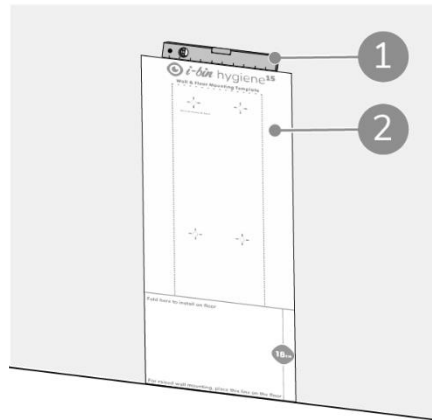

Figur 12

Markera de fyra hålen (Pos 1, Figur 13) på mallen med en hammare och en spik på väggen. Borra hålen med ett borrh $\varnothing 6$ mm (1/4"). Djup 35 mm (1 3/8").

Tryck in pluggarna i hålen och se till att de är i nivå med väggen.

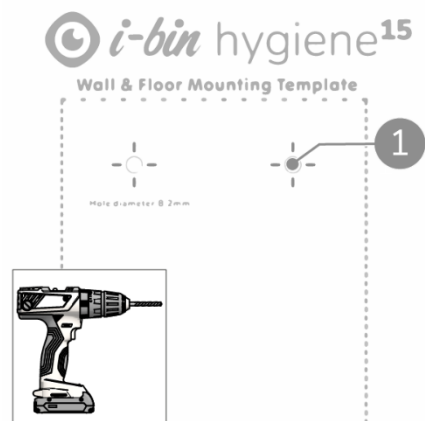

Figur 13



OBS!

För att kunna montera i-bin hygiene¹⁵ på väggen måste papperskorgen tas bort. Stäng av maskinen, se Figur 17. Följ sedan de steg som anges på Figur 6 och Figur 7.

Montera i-bin hygiene¹⁵ med fyra skruvar på väggen (A).

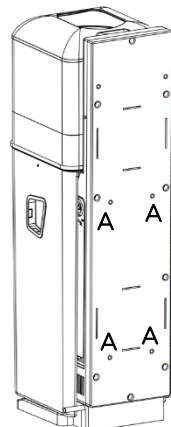

Figur 14



5.4 Vid väggmontering med klistermärken

Om det inte är möjligt att borra i väggen kan i-bin hygiene¹⁵ även fästas på väggen med hjälp av de medföljande 3M-klistermärkena.



OBS!

Innan i-bin monteras på väggen, markera med en tunn penna och ett vattenpass en lodrät linje på väggen.

Fäst 3M-klistermärket på maskinens baksida som visas på Figur 15.



Figur 15

Pressa maskinen tätt mot väggen, se Figur 16.

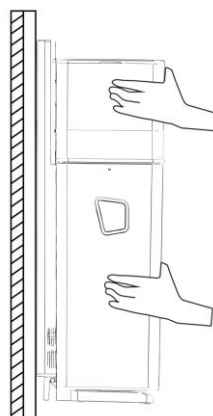

Figur 16



6 Drift



OBS!

Folien inuti kassetten och i väskan med dragsko är gjord av biologiskt nedbrytbart material. Därför har de en förväntad hållbarhet på 9 månader från tillverkningsdatum. Kontrollera det stämplade utgångsdatumet på kartongen för vägledning och förvaring.

Kontrollera att i-bin hygiene¹⁵ är korrekt monterad och installerad, se punkt 5.2 och 5.3 eller 5.4.

6.1 Installera kassetten

Stäng av maskinen och ta bort behållaren enligt beskrivningen i punkt 5.2.2.

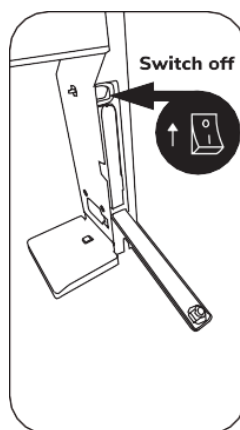

Figur 17

Lyft det övre folielocket och ta ut den tomma kassetten (om sådan finns).

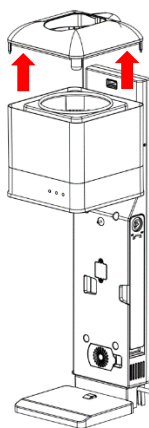

Figur 18



Placera en ny foliekassett.

Dra upp ca 30 cm (12") av folien och tryck tillbaka den i maskinens öppning.

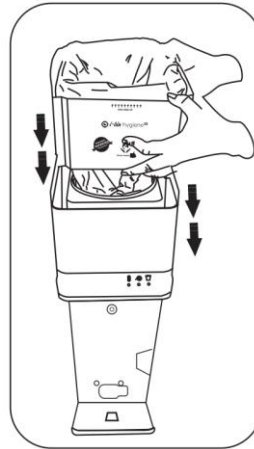

Figur 19

Två uppsättningar splineshjul är monterade diagonalt på vardera sidan av öppningen.

Placera folien mellan hjulen och tryck ned den med det medföljande verktyget för folieladdning.

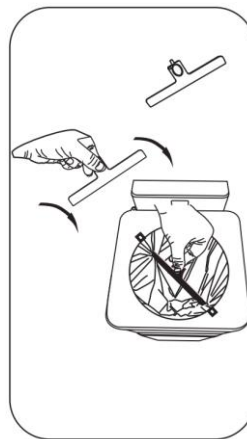

Figur 20

Slå på i-bin. De två hjulen kommer automatiskt att dra folien nedåt.

Kassetten är nu installerad.

Sätt tillbaka det övre folielocket och därefter behållaren.

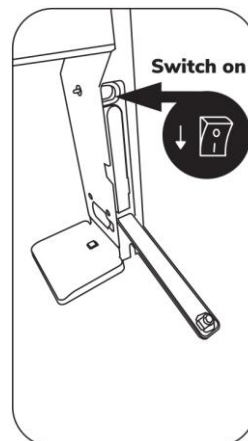

Figur 21



OBS!

Se till att folien ligger i behållaren och inte har fastnat bakom den när du placerar tillbaka den.



OBS!

Innan i-bin hygiene¹⁵ kan tas i drift måste den återställas.



OBS!

När indikatorn för låg foliehalt lyser rött och det finns en binda eller tampong i papperskorgen, tryck först på återställningsknappen. i-bin hygiene¹⁵ kommer att göra en slutlig påse.

På baksidan av folieladdningsverktyget finns en liten knapp.

Tryck in knoppen i det lilla hålet på vänster sida av stativet. Håll den intryckt i ca 3 s.

Efter 3 sekunder släcks den röda indikeringslampan och en liten ljudsignal hörs. I-bin är nu återställd och klar för drift.

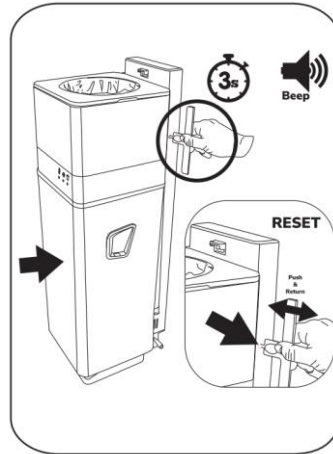

Figur 22



OBS!

Om folien inte har dragits ned, återgå till instruktionerna på Figur 21 och upprepa de angivna nästa stegen.

6.2 När ska soptunnan tömmas?

När behållaren är full börjar indikatorn för full behållare att blinka, se kapitel 2. Även huvudlampan kommer att bli helt röd, se Figur 23.

I detta fall måste behållaren tömmas.

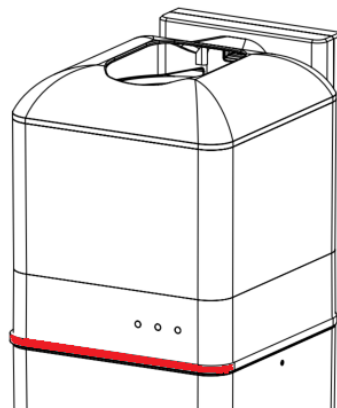

Figur 23



Ta bort behållaren så som visas i Figur 6 och Figur 7.

Behållaren kan nu tömmas.

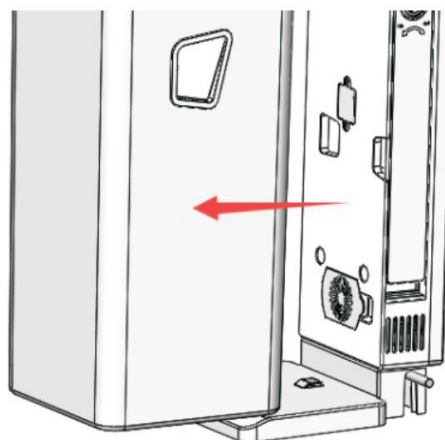

Figur 24



TÄNK PÅ

Töm alltid behållaren när den tas bort från maskinen. Så snart soptunnan har tagits bort nollställs "påsräkaren". Att avstå från att tömma behållaren kommer att leda till felräkning. Detta kan leda till överfyllning av behållaren.

6.3 Montera påsen med dragsko



OBS!

Alternativt kan en plastpåse monteras i behållaren för i-bin hygiene¹⁵. Avfall som förseglats med i-bin hygiene¹⁵ kommer nu att förvaras i denna påse.

Ta en påse med dragsko och riv av den från rullen.

Öppna väskan.

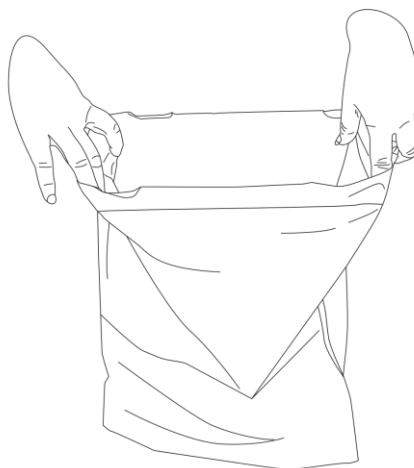

Figur 25

Placera påsen inuti behållaren och montera den över de fyra fästpunkterna i varje hörn av i-bin.

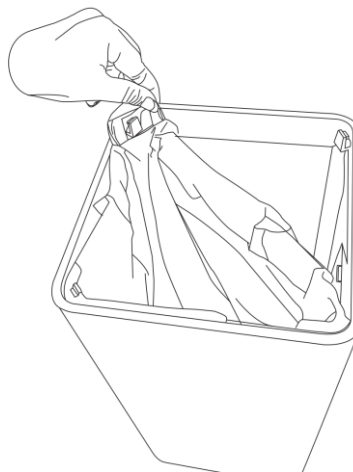

Figur 26



Tryck ned påsen i behållaren.

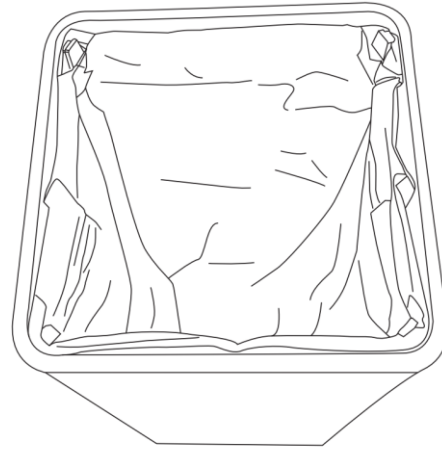

Figur 27

6.4 (Åter)placering av en i-doftkopp¹

För att (åter)placera en ny i-doftkopp:

Använd ett spetsigt föremål och ta bort kopphållaren.

Ta bort den gamla i-doftkoppen från kopphållaren (om tillämpligt).

Dra av plastfolien från den nya i-doftkoppen.

Placera koppen i kopphållaren.

Tryck tillbaka kopphållaren i stativet.

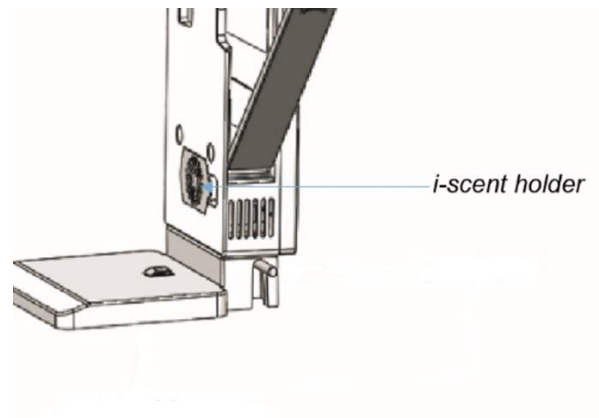

Figur 28

¹ i-doftkoppar är tillval.



7 Underhåll



TÄNK PÅ

Ta bort batteriet innan du utför någon rengörings- eller underhållsåtgärd.

7.1 Rengöring

För att rengöra i-bin hygiene¹⁵, torka av plastbehållaren med en fuktig trasa.



TÄNK PÅ

Använd inte kemikalier för rengöring av i-bin hygiene¹⁵.

7.2 Byte av kassett

För att byta kassett, följ de steg som beskrivs i punkt 6.1.

7.3 Byte av batteri

För att byta ut batteriet, följ de steg som beskrivs i punkt 5.2.2.

Tryck på batteriet med tummen tills det glider ut ur batterifacket.

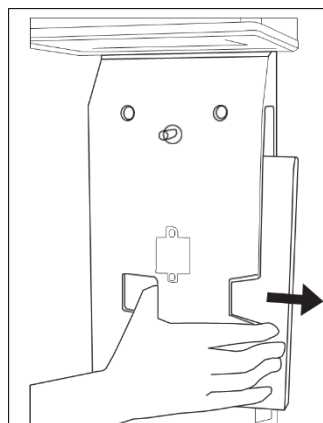

Figur 29

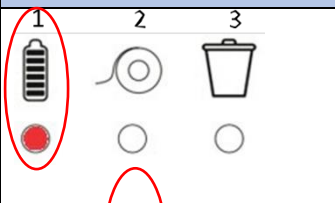
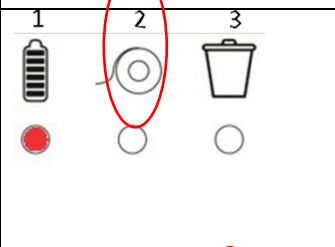
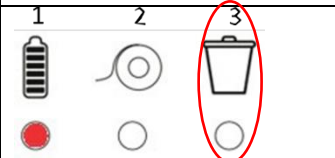
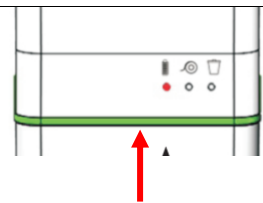

8 Felsökning

	Problem	Orsak	Lösning
	Indikatorlampan för strömförsörjning blinkar	Endast 15 % återstående laddning	Ladda batteriet
	Strömindikatorn lyser	Endast 2 % återstående laddning	
	Indikatorlampan för låg foliehalt blinkar	Endast folie för fem kvarvarande påsar.	Byt kassett
	Indikatorlampan för låg folie tänds	Endast folie för två kvarvarande påsar. i-bin hygiene ¹⁵ kommer att sluta fungera.	
	Indikator för full behållare blinkar	Behållaren är nästan full.	Töm papperskorgen
	Indikator för full behållare på	Facket är fullt	
Ljusstapel för arbetsstatus			
	Statuslampans stapel blinkar rött	Maskinen är i drift	Ingen åtgärd behövs
	Statuslampans stapel är röd	Uppmärksamhet erfordras	Stäng av maskinen, vänta 5 s och slå på den igen.



9 Avveckling och bortskaffande

Förpackningsmaterialet för i-bin hygiene¹⁵ är återvinningsbart. Kassera den i enlighet med lokala lagar och bestämmelser om återvinning av papper och kartong.



OBS!

Det åligger ägaren till i-bin hygiene¹⁵ att kassera produkten på ett ansvarsfullt sätt.

Efter att ha tagits ur bruk innehåller i-bin hygiene¹⁵ fortfarande värdefulla resurser och måste kasseras i enlighet med lokala lagar och förordningar om återvinning av elektrisk utrustning.



Före avfallshantering vänligen:

1. Ta bort batteriet för separat avfallshantering, se punkt 7.3.



VARNING

Släng aldrig batterier i det vanliga avfallet. Om du slänger batterier i vanligt avfall kan de kortslutas och orsaka brand.

2. Ta bort alla lösa delar, t.ex. foliekassetten.
3. Kassera alla föremål i enlighet med lokala lagar och förordningar.

i-team hygiene and services B.V.

Hoppenkuil 27b, 5626 DD Eindhoven, Nederländerna

Telefon: +31402662400

E-post: hello@i-teamhygiene.com

Internet: www.i-bin.com





10 Bilagor

10.1 CE-certifikat



EG/EC DECLARATION OF CONFORMITY

We: i-team Professional, Hoppenkuil 27b, 5626 DD Eindhoven, Netherlands

Declare under our sole responsibility that the product:

I-BIN HYGIENE 15

(Type of machine)

I-BIN and following

(Model – serial number, year of production)

to which this declaration relates is in conformity with the following standards:

LVD: EN60335-1:2012+A1+A11+A13+A14+A2; EMC: EN 55014-1: 2017, EN 55014-2:2015

(Title and/or number and data of issue of the standard(s) or other normative document(s))

follow the provision of directives: **2014/30/EU** **2006/42/CE** **2014/53/EU**

Eindhoven, 04.08.2023

Frank van de Ven
Director

(Place and Date of issue)

(name and signature or equivalent marking
or authorized person)